

# 袖ヶ浦市統計書

令和5年版

袖ヶ浦市

## 市章

昭和46年11月3日制定

昭和31年当時の袖ヶ浦町内中学校全生徒からデザインを募集しました。

市内の中学校全生徒から募集し、鈴木きよ子さんの作品が選ばれました。

袖ヶ浦市の「ソデ」の字をデザインしたものです。

## 市の花・鳥・木

昭和46年11月3日指定

市の花・鳥・木は昭和45年10月に広く町民から募集し、多数だったものから決定しました。

市の花 「ゆり(やまゆり) 」

市の鳥 「うぐいす」

市の木 「しい(イタジイ・標準和名はスタジイ) 」

## 市民憲章

昭和52年10月1日制定

- 1 だれにも思いやりの心で接し 奉仕の心をもちましよう
- 1 受け継いだふるさとの心を愛し 新しい息吹きに満ちたまちにしましよう
- 1 光と緑の自然が調和した 美しい未来の産業都市にしましよう
- 1 老人を尊び 子どもに夢と希望をもたせるまちにしましよう
- 1 教養を高め 広い視野にたつて 美しい文化のまちにしましよう

## マスコットキャラクター

ガウラ

「袖ヶ浦」で生まれたから、ガウラという名前を付けたらしい。

外国の人が「そでがうら」と発音するのを日本人が聞くと「がうら」だけが強く聞こえる。

## 市民歌「光のコスモス」

平成3年4月1日作成

市制施行とともに作成され、市内全世帯にカセットテープが配られました。

「光のコスモス」とは、「秩序と調和のある宇宙」を意味し、「袖ヶ浦」を表しています。

作詞：篠崎淳之介

作曲：川崎祥悦

編曲：川崎絵都夫

- 1 花のこころ うたう ふるさと  
歴史薫る 浦の朝風  
海 超えて 海 超えて  
あふれくる 息吹き  
胸に打ち返す 潮の高鳴り  
限りない 刻(とき)を連ねて  
いのち 輝く コスモス 袖ヶ浦
  
- 2 峰を伝い うたう そよ風  
光そそぐ 丘に呼ぶ声  
空 駆けて 空 駆けて  
こだまする ひびき  
望みひとすじに 人の語らい  
限りない 刻を拓いて  
緑 輝く コスモス 袖ヶ浦  
  
麗しく 人 つどう  
わが街  
歓び ひろがる 光のふるさと

# 凡 例

- 1 本書は、袖ヶ浦市の市勢全般に関する統計資料を収録したものです。
- 2 統計表は、特にことわりのない限り、「年」とあるものは1月から12月までの暦年を、「年度」とあるものは4月から翌年3月までの会計年度を表しています。
- 3 統計表は、必要に応じ脚注を付しました。  
また、資料の出所は各表の下部に記載してあります。
- 4 統計表の数値は、四捨五入により、合計数と内訳の計が必ずしも一致しない場合があります。
- 5 統計表の符号の用法は、次のとおりです。  
「0」……………掲載に満たないもの  
「－」……………該当なし  
「…」……………事実不詳または資料なし  
「X」……………該当数字の公表を控えたもの  
「△」……………減少を示す
- 6 更に詳細な資料を必要とされる場合は、袖ヶ浦市総務部総務課又は各資料の出所機関に照会してください。

# 目 次

1	土	地	.....	1						
2	人	口	.....	5						
3	劳	働	力	.....	27					
4	事	業	所	.....	29					
5	農	林	業	.....	32					
6	工	業	.....	45						
7	運	輸	.....	50						
8	商	業	.....	55						
9	上	下	水	道	.....	59				
10	教	育	・	文	化	・	觀	光	.....	63
11	福	祉	・	保	健	・	衛	生	.....	72
12	治	安	.....	85						
13	財	政	.....	94						
14	行	政	.....	98						

# 1 土 地

## 位置及び地勢

(令和5年10月1日)

方位	経度	緯度	地点
極東	140°05' 33"	35°24' 24"	袖ヶ浦市川原井
極西	139°56' 18"	35°25' 17"	袖ヶ浦市坂戸市場
極南	140°00' 46"	35°20' 37"	袖ヶ浦市上宮田
極北	140°00' 23"	35°28' 45"	袖ヶ浦市北袖
市役所位置	139°57' 16"	35°25' 48"	袖ヶ浦市坂戸市場1番地1
面積(km <sup>2</sup> )	94.92		

資料 国土地理院・指標で知る千葉県

## 市域の変遷

(単位 km<sup>2</sup>)

年月日	変遷理由	編入又は補正面積	総面積
昭和46年11月3日	合併により「袖ヶ浦町」発足	—	87.78
昭和47年3月1日	木更津市との境界変更	△ 0.02	87.76
昭和47年10月1日	地形図上での測定結果(国土地理院公表数値)	1.25	89.01
昭和48年4月27日	長浦字拓一号及びび字拓二号地先公有水面埋立地を編入 (大字「中袖」設定)	2.64	91.65
昭和49年8月2日	長浦字拓一号及びび字拓二号地先公有水面埋立地を編入	0.81	92.46
昭和50年2月4日	久保田字泉谷及び長浦字拓一号地先公有水面埋立地を編入	0.15	92.61
昭和50年10月3日	長浦字拓一号及びび字拓二号地先公有水面埋立地を編入	0.29	92.90
昭和51年4月30日	長浦字拓二号及び奈良輪字今井境地先公有水面埋立地を編入	0.16	93.06
昭和53年5月16日	奈良輪字成教新地及び字新畑地先公有水面埋立地を編入 (大字「南袖」設定)	0.26	93.32
昭和53年7月11日	奈良輪字成教新地及び字新畑地先公有水面埋立地を編入	1.78	95.10
昭和61年8月19日	北袖地先公有水面埋立地を編入	0.00	95.10
平成元年11月10日	地図上での測定結果(国土地理院公表数値)	—	94.90
平成2年8月31日	北袖地先公有水面埋立地を編入	0.00	94.90
平成3年4月1日	君津郡袖ヶ浦町が「袖ヶ浦市」になる(県下29番目)	0.00	94.90
平成5年10月1日	地形図上での測定結果(国土地理院公表数値)	0.02	94.92
平成26年10月1日	計測方法の変更(国土地理院公表数値)	0.01	94.93
令和3年7月1日	地形図上での測定結果(国土地理院公表数値)	△ 0.01	94.92

資料 総務課

## 山岳

山 岳	標 高 (m)	所 在 地	主な樹林、その他
妙 法 山	111.7	林と市原市柏崎との境	杉、檜
陣 場 台	91.0	高谷と林にまたがる	杉、檜
城 山	84.7	川原井	杉
安 場 台	81.8	永吉	杉、松

資料 総務課

## 河川(2級河川)

水 系	河 川 名	区 域		延 長 (km)	
		上 流 端	下流端		
小櫃川	小櫃川	左右岸	君津市札郷支川合流点	海に至る	左右岸 各77.0
	松川	左右岸	袖ヶ浦市大字川原井地先藤木橋上流端	小櫃川への合流点	左右岸 各7.2
	槍水川	左 岸	" 大字下宮田字北下谷87番1地先	小櫃川への合流点	左右岸 各2.8
		右 岸	" 大字上宮田字五反目323番地先 市道上下宮田線宮田橋上流端		
武田川	左右岸	木更津市真里谷 県道鶴舞馬來田停車場大和橋下流端	小櫃川への合流点	左右岸 各5.2	
浮戸川	浮戸川	左 岸 右 岸	袖ヶ浦市大字岩井字仲田237番地先 " 大字岩井字仲田236番地先 県道長浦上総線岩井橋上流端	海に至る	左右岸 各9.7

資料 「千葉県統計年鑑」



## 地目別面積

(各年1月1日)

年	計	(単位 千㎡)								
		田	畑	宅地	池沼	山林	牧場	原野	雑種地	その他
平成22年	94,920	18,036	12,052	19,514	112	14,798	24	734	8,653	20,997
平成23年	94,920	18,059	12,024	19,601	112	14,842	24	576	8,669	21,012
平成24年	94,920	18,054	12,012	19,655	112	14,861	24	576	8,613	21,013
平成25年	94,920	18,003	11,983	19,736	112	14,860	24	573	8,605	21,024
平成26年	94,920	17,925	11,923	19,790	110	14,813	24	558	8,705	21,072
平成27年	94,930	17,747	11,828	19,865	110	14,807	24	533	8,907	21,109
平成28年	94,930	17,682	11,768	19,959	111	14,679	24	547	9,088	21,101
平成29年	94,930	17,479	11,713	20,021	111	14,655	24	544	9,221	21,162
平成30年	94,930	17,432	11,664	20,107	111	14,341	24	576	9,586	21,088
平成31年	94,930	17,398	11,604	20,416	111	14,465	24	580	9,191	21,141
令和2年	94,930	17,364	11,565	20,504	111	14,452	24	593	9,177	21,139
令和3年	94,929	17,273	11,578	20,662	114	14,434	24	606	9,099	21,139
令和4年	94,920	17,241	11,533	20,752	114	14,417	24	620	9,093	21,126

資料「千葉県統計年鑑」

千葉縣市町村課「土地に関する概要調書」

(注) この数値は、土地課税台帳及び土地補充課税台帳に登録された土地の地積に非課税地の地積を加えたものです。

# 土地利用別面積 (令和4年1月1日)

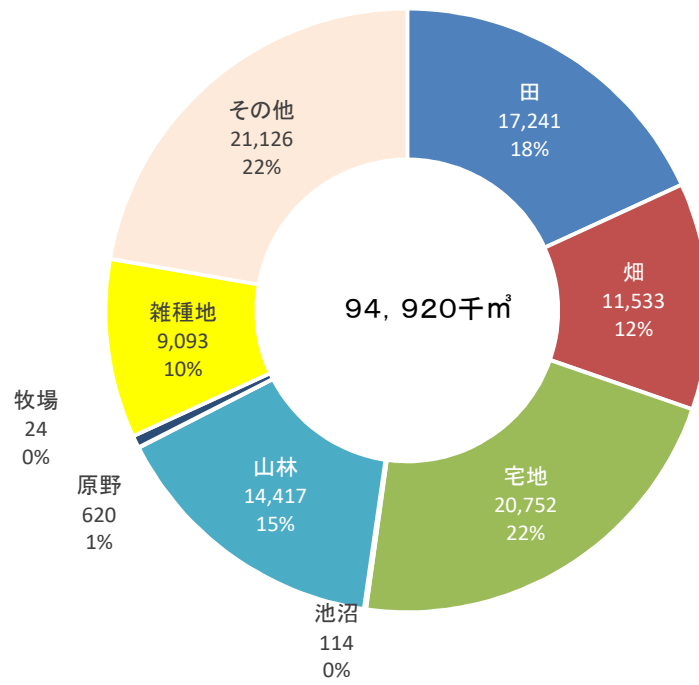

# 2 人 口

# 町丁字別の世帯数、人口の総数並びに男女別及び年齢三区分別の人口

(令和5年4月1日)

町丁字名	世帯数 (世帯)	総数 (人)	男 (人)	女 (人)	15歳未満 (人)	15～64歳 (人)	65歳以上 (人)
<b>総数</b>	<b>29,276</b>	<b>65,777</b>	<b>33,326</b>	<b>32,451</b>	<b>9,050</b>	<b>38,975</b>	<b>17,752</b>
<b>昭和地区</b>	<b>9,292</b>	<b>21,570</b>	<b>10,907</b>	<b>10,663</b>	<b>3,858</b>	<b>13,565</b>	<b>4,147</b>
坂戸市場	708	1,764	890	874	287	1,074	403
奈良輪	1,676	3,642	1,823	1,819	607	2,319	716
奈良輪1丁目	124	217	117	100	14	155	48
奈良輪2丁目	119	242	115	127	36	146	60
袖ヶ浦駅前1丁目	669	1,586	779	807	434	1,059	93
袖ヶ浦駅前2丁目	791	2,095	1,067	1,028	690	1,342	63
福王台1丁目	329	786	383	403	94	494	198
福王台2丁目	458	915	502	413	104	604	207
福王台3丁目	838	2,017	1,048	969	358	1,274	385
福王台4丁目	715	1,602	826	776	171	1,003	428
神納1丁目	344	743	356	387	96	430	217
神納2丁目	546	1,173	583	590	133	755	285
神納	1,975	4,788	2,418	2,370	834	2,910	1,044
南袖	X	X	X	X	X	X	X
<b>長浦地区</b>	<b>12,720</b>	<b>27,842</b>	<b>14,152</b>	<b>13,690</b>	<b>3,747</b>	<b>16,665</b>	<b>7,430</b>
今井	85	202	102	100	16	104	82
今井1丁目	315	581	314	267	52	333	196
今井2丁目	295	660	337	323	83	369	208
今井3丁目	261	443	220	223	42	285	116
蔵波	2,690	6,660	3,404	3,256	1,378	4,258	1,024
蔵波台1丁目	774	1,587	725	862	185	916	486
蔵波台2丁目	472	1,134	586	548	192	672	270
蔵波台3丁目	276	619	308	311	57	382	180
蔵波台4丁目	460	942	485	457	108	561	273
蔵波台5丁目	546	1,171	579	592	89	649	433
蔵波台6丁目	877	2,139	1,075	1,064	312	1,178	649
蔵波台7丁目	532	1,154	603	551	114	700	340
久保田	1,039	2,259	1,119	1,140	228	1,245	786
久保田1丁目	96	219	113	106	44	144	31
久保田2丁目	109	219	105	114	20	141	58
代宿	1,085	2,161	1,176	985	262	1,487	412
久保田代宿入会地	8	16	10	6	1	4	11

椎の森	5	5	5	0	0	5	0
北袖	0	0	0	0	0	0	0
中袖	0	0	0	0	0	0	0
長浦	92	111	86	25	0	78	33
長浦駅前1丁目	207	399	193	206	40	279	80
長浦駅前2丁目	547	1,051	563	488	116	625	310
長浦駅前3丁目	220	416	220	196	41	259	116
長浦駅前4丁目	299	648	321	327	41	293	314
長浦駅前5丁目	341	713	341	372	58	333	322
長浦駅前6丁目	449	964	458	506	92	486	386
長浦駅前7丁目	389	859	432	427	118	536	205
長浦駅前8丁目	251	510	272	238	58	343	109
<b>根形地区</b>	<b>2,508</b>	<b>5,740</b>	<b>2,918</b>	<b>2,822</b>	<b>559</b>	<b>3,191</b>	<b>1,990</b>
飯富	462	1,009	520	489	89	534	386
下新田	148	265	154	111	28	146	91
三ツ作	118	277	144	133	17	147	113
大曾根	181	437	213	224	42	203	192
野田	83	203	106	97	28	106	69
勝	43	127	61	66	11	68	48
のぞみ野	1,473	3,422	1,720	1,702	344	1,987	1,091
<b>平岡地区</b>	<b>2,529</b>	<b>5,437</b>	<b>2,726</b>	<b>2,711</b>	<b>382</b>	<b>2,783</b>	<b>2,272</b>
永地	106	290	134	156	21	148	121
下泉	138	285	143	142	21	137	127
高谷	192	431	221	210	33	230	168
三箇	411	861	421	440	65	412	384
三箇錯綜	0	0	0	0	0	0	0
川原井	323	660	348	312	33	325	302
林	81	168	86	82	6	82	80
野里	589	1,222	587	635	64	640	518
上泉	501	1,078	572	506	103	587	388
永吉	63	134	66	68	14	61	59
岩井	125	308	148	160	22	161	125
<b>中川地区</b>	<b>1,635</b>	<b>3,809</b>	<b>1,910</b>	<b>1,899</b>	<b>410</b>	<b>2,059</b>	<b>1,340</b>
百目木	194	432	218	214	36	227	169
百目木飛地	0	0	0	0	0	0	0
百目木錯綜	0	0	0	0	0	0	0
横田	1,263	2,979	1,487	1,492	318	1,631	1,030
大鳥居	59	168	88	80	17	90	61
三黒	32	67	30	37	7	34	26

谷中	48	110	59	51	10	58	42
戸国飛地	35	40	23	17	21	15	4
真里錯綜	4	13	5	8	1	4	8
下内橋錯綜	X	X	X	X	X	X	X
<b>富岡地区</b>	<b>586</b>	<b>1,369</b>	<b>706</b>	<b>663</b>	<b>94</b>	<b>705</b>	<b>570</b>
下根岸	35	75	36	39	0	28	47
阿部	69	170	86	84	7	97	66
堂谷	17	48	28	20	6	30	12
打越	61	156	76	80	16	89	51
大竹	45	97	46	51	6	50	41
滝の口	163	366	192	174	26	188	152
吉野田	89	204	98	106	21	99	84
玉野	23	59	32	27	3	28	28
上宮田	54	130	75	55	8	65	57
下宮田	30	64	37	27	1	31	32

資料 「千葉県年齢別・町丁字別人口調査」

# 五歳階級別及び各歳別の人口の総数及び男女別の人口

(令和5年4月1日)

年齢(歳)	総数(人)	男(人)	女(人)	年齢(歳)	総数(人)	男(人)	女(人)	年齢(歳)	総数(人)	男(人)	女(人)
<b>総数</b>	<b>65,777</b>	<b>33,326</b>	<b>32,451</b>	20	596	321	275	60	744	372	372
<b>五 歳 階 級 別</b>				21	612	320	292	61	667	337	330
0～4	2,910	1,466	1,444	22	631	360	271	62	658	327	331
5～9	3,208	1,615	1,593	23	592	325	267	63	707	369	338
10～14	2,932	1,527	1,405	24	568	315	253	64	745	364	381
15～19	2,822	1,440	1,382								
20～24	2,999	1,641	1,358	25	580	291	289	65	654	315	339
25～29	3,223	1,698	1,525	26	628	346	282	66	814	396	418
30～34	3,982	2,151	1,831	27	591	315	276	67	771	367	404
35～39	4,281	2,251	2,030	28	713	351	362	68	816	409	407
40～44	4,377	2,297	2,080	29	711	395	316	69	880	464	416
45～49	5,061	2,702	2,359								
50～54	4,942	2,617	2,325	30	761	433	328	70	962	471	491
55～59	3,767	1,934	1,833	31	779	414	365	71	950	450	500
60～64	3,521	1,769	1,752	32	746	386	360	72	957	447	510
65～69	3,935	1,951	1,984	33	845	464	381	73	1,069	522	547
70～74	4,955	2,377	2,578	34	851	454	397	74	1,017	487	530
75～79	3,851	1,851	2,000								
80～84	2,666	1,246	1,420	35	870	470	400	75	1,034	489	545
85～89	1,441	567	874	36	774	418	356	76	859	421	438
90～94	691	187	504	37	880	467	413	77	534	271	263
95～99	185	36	149	38	912	456	456	78	657	297	360
100～	28	3	25	39	845	440	405	79	767	373	394
年齢(歳)	総数(人)	男(人)	女(人)	年齢(歳)	総数(人)	男(人)	女(人)	年齢(歳)	総数(人)	男(人)	女(人)
0	521	260	261	40	866	435	431	80	642	309	333
1	510	267	243	41	880	468	412	81	647	305	342
2	617	313	304	42	873	467	406	82	574	267	307
3	576	274	302	43	861	457	404	83	431	190	241
4	686	352	334	44	897	470	427	84	372	175	197
5	652	315	337	45	958	492	466	85	350	149	201
6	657	354	303	46	998	544	454	86	337	151	186
7	658	327	331	47	990	513	477	87	296	119	177
8	598	299	299	48	1,058	590	468	88	240	73	167
9	643	320	323	49	1,057	563	494	89	218	75	143

10	615	308	307	50	1,069	585	484	90	179	54	125
11	560	306	254	51	1,047	551	496	91	171	52	119
12	595	308	287	52	987	528	459	92	155	40	115
13	552	279	273	53	932	498	434	93	92	26	66
14	610	326	284	54	907	455	452	94	94	15	79
15	567	269	298	55	874	473	401	95	54	7	47
16	609	338	271	56	700	380	320	96	49	12	37
17	529	251	278	57	709	353	356	97	33	7	26
18	559	297	262	58	736	342	394	98	29	6	23
19	558	285	273	59	748	386	362	99	20	4	16
								100～	28	3	25

資料 「千葉県年齢別・町丁字別人口調査」



5歳階級別男女別人口(令和5年4月1日)

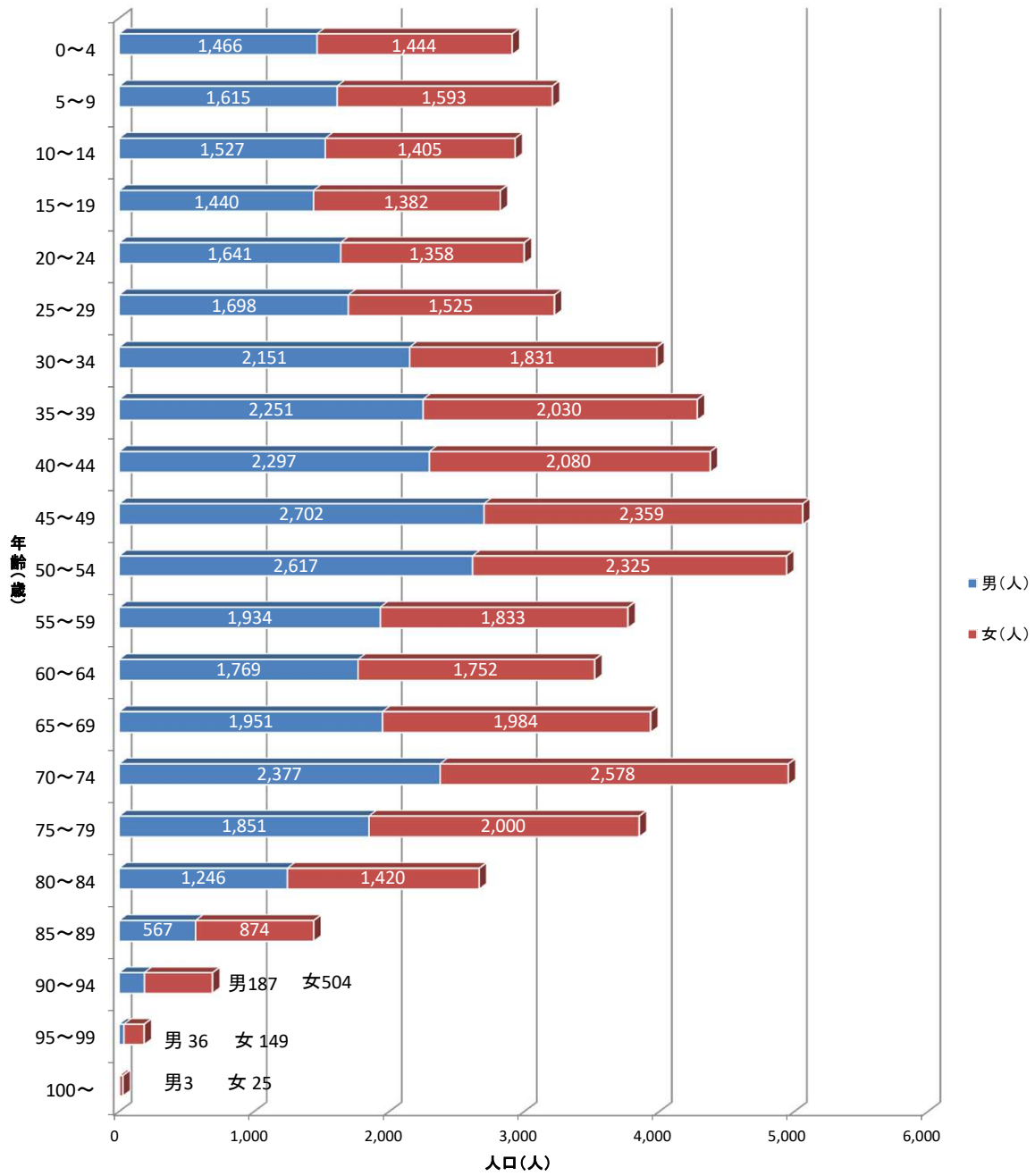

## 外国人登録人口

(各年12月31日 単位:人)

年	総数	登録数上位7カ国内訳						
		中国	韓国又は 朝鮮	フィリピン	タイ	ネパール	ベトナム	スリランカ
平成22年	445	160	92	135	33	—	—	—
平成23年	448	158	88	136	41	—	—	—
平成24年	428	150	83	129	38	—	16	—
平成25年	574	155	81	131	37	—	20	—
平成26年	593	168	83	134	35	13	27	—
平成27年	594	154	88	129	35	10	35	—
平成28年	654	152	88	126	37	16	57	—
平成29年	700	128	92	141	41	15	74	8
平成30年	769	145	83	153	44	20	118	10
令和元年	875	142	79	166	36	32	149	7
令和2年	894	127	76	173	44	47	169	8
令和3年	933	122	91	176	44	52	183	8

資料「千葉県統計年鑑」

千葉県国際課

(注)平成24年以降のベトナム、平成26年以降のネパール、平成29年以降のスリランカは上位7カ国外になります。

(注)外国人登録法の廃止に伴い、平成24年以降は住民基本台帳上の外国人数を集計しています。

## 国勢調査による人口集中地区(DID)

(各年10月1日)

	人 口 (人)		平成27年～令和2年の人口増減		面積 (km <sup>2</sup> )	人口密度 (km <sup>2</sup> 当たり)
	令和2年	平成27年	実数(人)	率(%)		
袖ヶ浦市	63,883	60,952	2,931	4.81%	94.93	672.9
袖ヶ浦市DID	32,431	30,891	1,540	4.99%	17.78	1,824.0
I DID	20,548	20,421	127	0.62%	15.95	1,288.3
II DID	11,883	10,470	1,413	13.50%	1.83	6,493.4

資料「国勢調査」

(注) DIDとは(Densely Inhabited Districts)人口集中地区のことをいいます。

I は長浦駅前、蔵波台、北袖、中袖、南袖及び今井の全部、長浦、蔵波の一部地区 ※

II は福王台、神納、袖ヶ浦駅前、坂戸市場及び奈良輪の一部地区 ※

# 国勢調査による人口集中地区(DIDs)

## 229 袖ヶ浦市 Sodegaura-shi

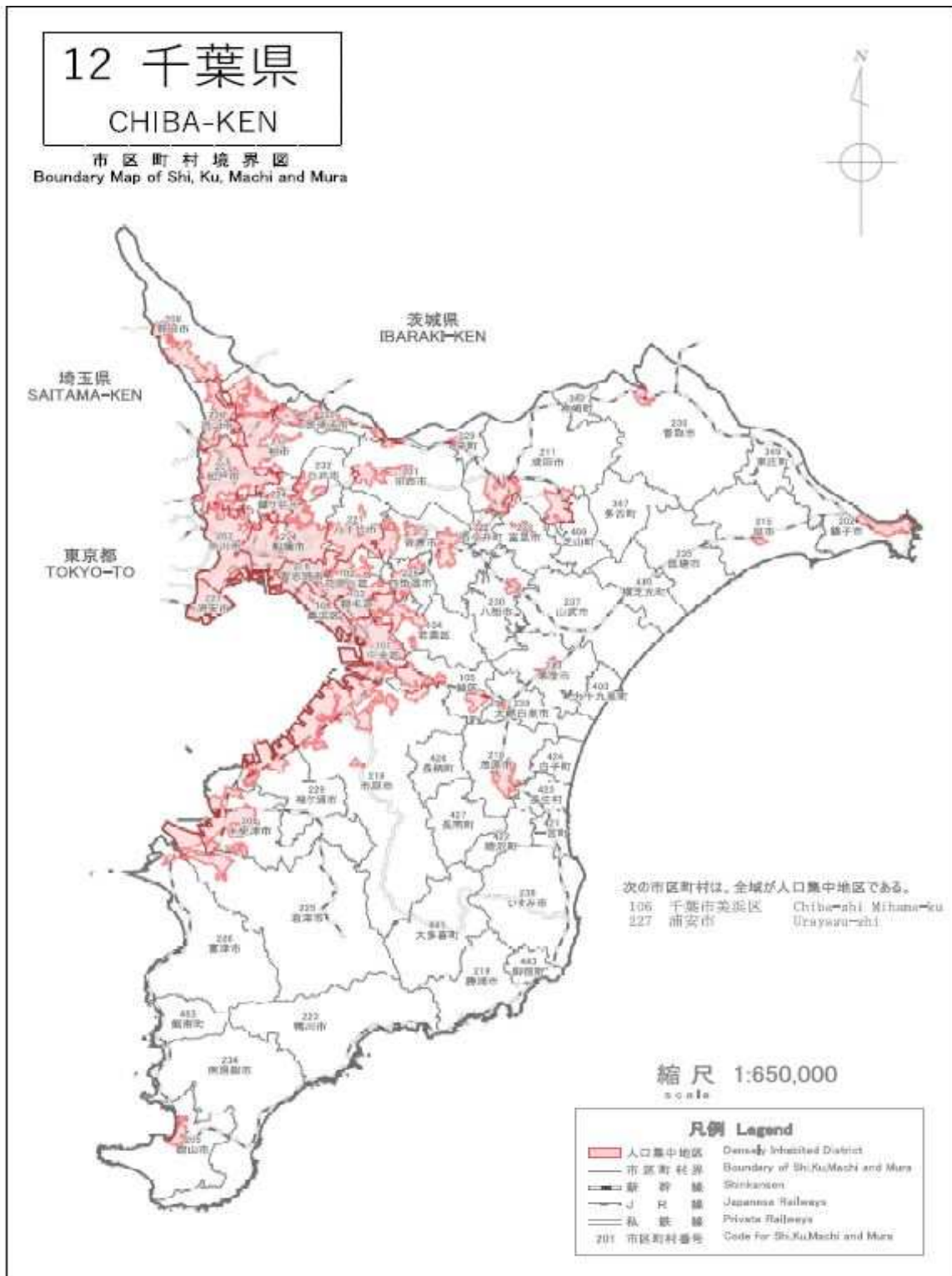

# 国勢調査による人口集中地区(DIDs)

## 229 袖ヶ浦市 Sodegaura-shi

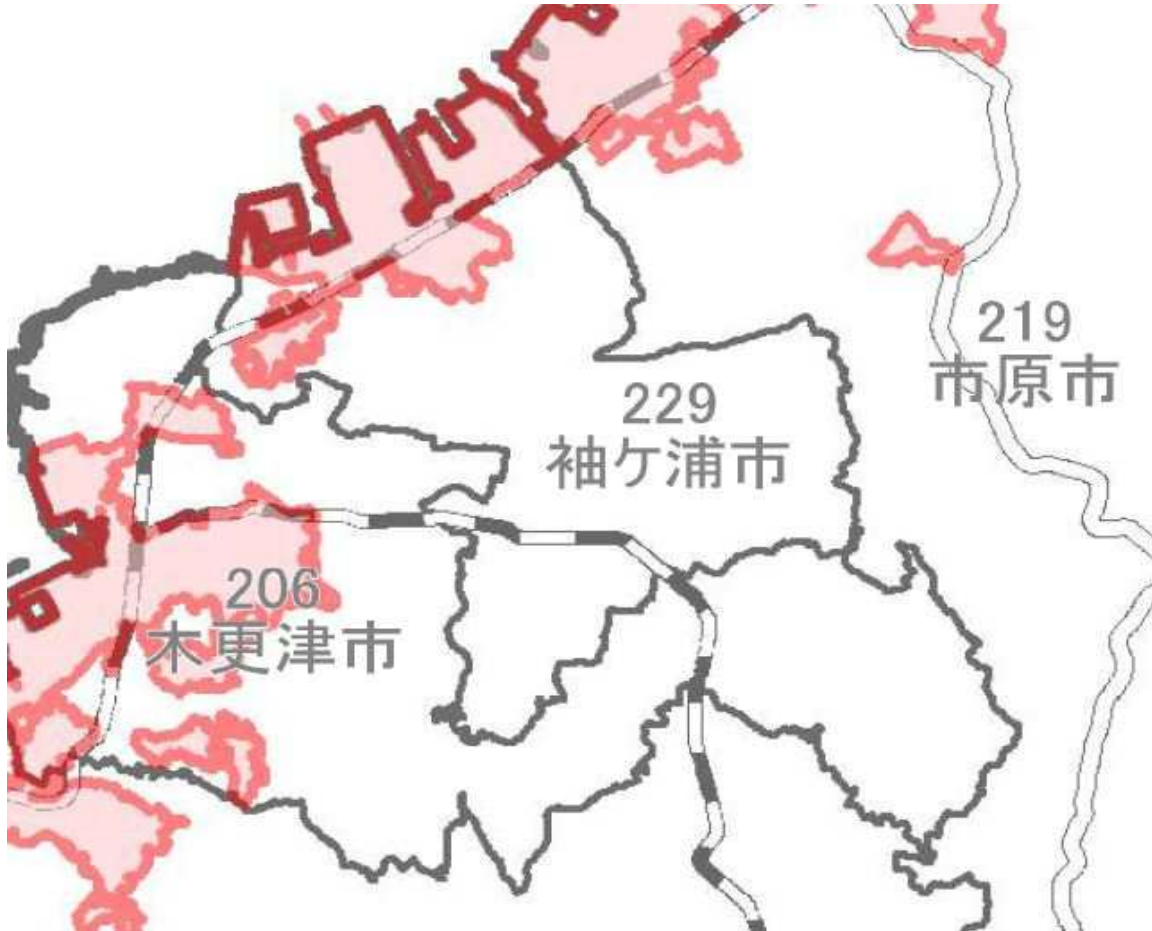

## 総人口・人口集中地区人口(DID)

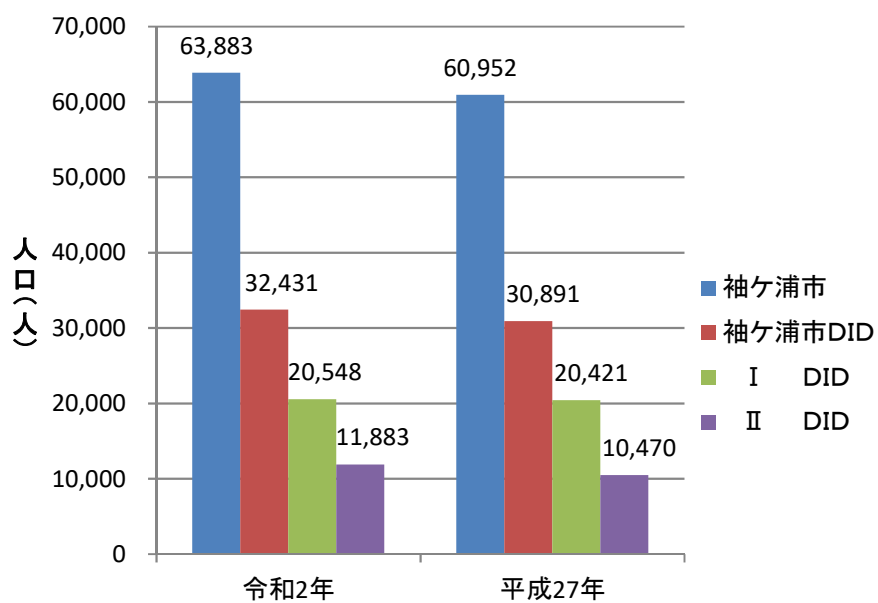

## 国勢調査による世帯数及び人口

(各年10月1日)

年	世帯数 (世帯)	人 口 (人)			人口性比 ※	面積 (km <sup>2</sup> )	人口密度 (km <sup>2</sup> 当たり)
		総数	男性	女性			
平成22年	21,561	60,355	30,502	29,853	102.174	94.92	635.9
平成27年	22,652	60,952	30,660	30,292	101.215	94.93	642.1
令和2年	25,430	63,883	32,214	31,669	101.721	94.93	672.9
前回 増減数	2,778	2,931	1,554	1,377	1	0	31

資料 「国勢調査」

(注) 「人口性比」…女性100人に対する男性の数(男性人口÷女性人口×100)。

# 世帯数・人口(国勢調査)

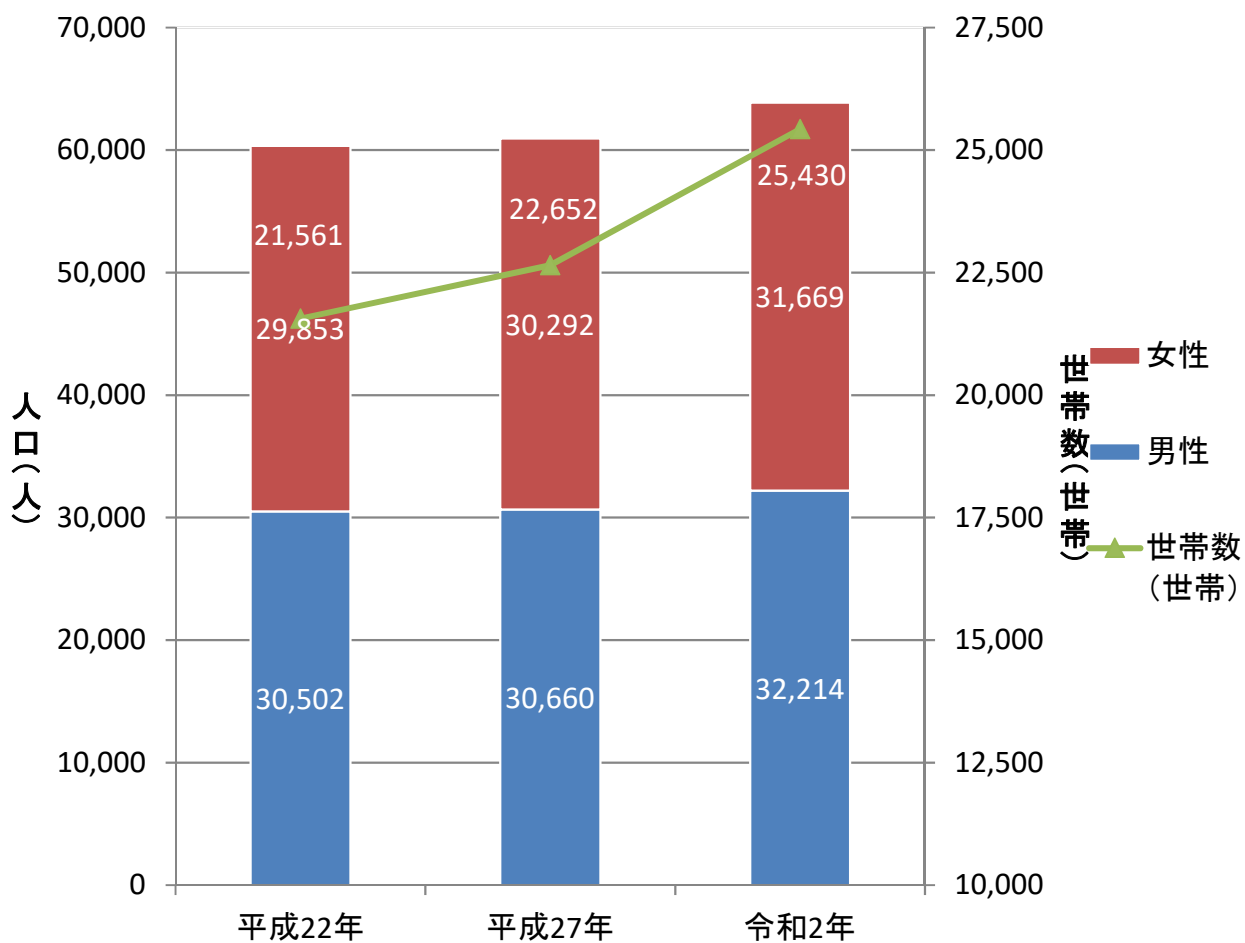



# 国勢調査による年齢別人口

(令和2年10月1日 単位:人)

## 各歳別

	総数 (年齢)	平均年齢	年齢 中位数	年齢不詳							
総数	63,883	46.068	46.912	983							
男性	32,214	45.024	45.895	576							
女性	31,669	47.124	48.069	407							
	0歳	1歳	2歳	3歳	4歳		5歳	6歳	7歳	8歳	9歳
総数	513	522	623	614	585		600	583	596	564	562
男性	242	262	308	307	290		297	294	304	286	284
女性	271	260	315	307	295		303	289	292	278	278
	10歳	11歳	12歳	13歳	14歳		15歳	16歳	17歳	18歳	19歳
総数	567	569	604	566	554		546	598	589	551	590
男性	300	283	315	295	273		282	305	319	279	329
女性	267	286	289	271	281		264	293	270	272	261
	20歳	21歳	22歳	23歳	24歳		25歳	26歳	27歳	28歳	29歳
総数	552	549	520	564	547		553	594	589	644	675
男性	284	289	273	294	294		285	297	328	361	365
女性	268	260	247	270	253		268	297	261	283	310
	30歳	31歳	32歳	33歳	34歳		35歳	36歳	37歳	38歳	39歳
総数	655	752	780	760	775		811	815	780	860	795
男性	341	430	413	413	391		420	412	402	431	418
女性	314	322	367	347	384		391	403	378	429	377
	40歳	41歳	42歳	43歳	44歳		45歳	46歳	47歳	48歳	49歳
総数	815	849	888	970	943		981	1028	1039	1010	975
男性	424	459	449	516	500		532	535	572	518	536
女性	391	390	439	454	443		449	493	467	492	439
	50歳	51歳	52歳	53歳	54歳		55歳	56歳	57歳	58歳	59歳
総数	915	887	862	872	563		776	743	723	666	674
男性	470	444	462	455	288		375	357	371	326	340
女性	445	443	400	417	275		401	386	352	340	334
	60歳	61歳	62歳	63歳	64歳		65歳	66歳	67歳	68歳	69歳
総数	672	729	669	747	781		801	832	913	994	955
男性	354	364	325	355	387		399	417	472	480	465
女性	318	365	344	392	394		402	415	441	514	490
	70歳	71歳	72歳	73歳	74歳		75歳	76歳	77歳	78歳	79歳
総数	1009	1085	1051	1004	634		623	777	761	695	679
男性	482	539	488	496	316		305	366	379	349	325
女性	527	546	563	508	318		318	411	382	346	354

	80歳	81歳	82歳	83歳	84歳		85歳	86歳	87歳	88歳	89歳
総数	497	430	417	368	414		314	277	267	239	221
男性	231	220	186	172	196		119	98	96	86	68
女性	266	210	231	196	218		195	179	171	153	153
	90歳	91歳	92歳	93歳	94歳		95歳	96歳	97歳	98歳	99歳
総数	173	146	125	92	79		56	42	22	20	21
男性	48	36	21	21	18		11	8	6	5	2
女性	125	110	104	71	61		45	34	16	15	19
	100歳以上										
総数	24										
男性	3										
女性	21										

資料「国勢調査」

### 5歳別

	0～4歳	5～9歳	10～14歳	15～19歳	20～24歳	25～29歳	30～34歳	35～39歳	40～44歳	45～49歳	50～54歳
総数	2,857	2,905	2,860	2,874	2,732	3,055	3,722	4,061	4,465	5,033	4,099
男性	1,409	1,465	1,466	1,514	1,434	1,636	1,988	2,083	2,348	2,693	2,119
女性	1,448	1,440	1,394	1,360	1,298	1,419	1,734	1,978	2,117	2,340	1,980
	55～59歳	60～64歳	65～69歳	70～74歳	75～79歳	80～84歳	85～89歳	90～94歳	95～99歳	100歳以上	
総数	3,582	3,598	4,495	4,783	3,535	2,126	1,318	615	161	24	
男性	1,769	1,785	2,233	2,321	1,724	1,005	467	144	32	3	
女性	1,813	1,813	2,262	2,462	1,811	1,121	851	471	129	21	

資料「国勢調査」

### 年齢階級別

	15歳未満	15～64歳	65歳以上	75歳以上	85歳以上
総数	8,622	37,221	17,057	7,779	2,118
男性	4,340	19,369	7,929	3,375	646
女性	4,282	17,852	9,128	4,404	1,472

資料「国勢調査」

### 年齢別割合(%)

	15歳未満	15～64歳	65歳以上	75歳以上	85歳以上
総数	13.497	58.264	26.700	12.177	3.315
男性	13.472	60.126	24.614	10.477	2.005
女性	13.521	56.371	28.823	13.906	4.648

資料「国勢調査」

(注)「年齢中位数」…人口を年齢順に並べたとき、その中央で人口を2等分する境界点にある年齢。

5歳階級別男女別人口(国勢調査)  
(令和2年10月1日)

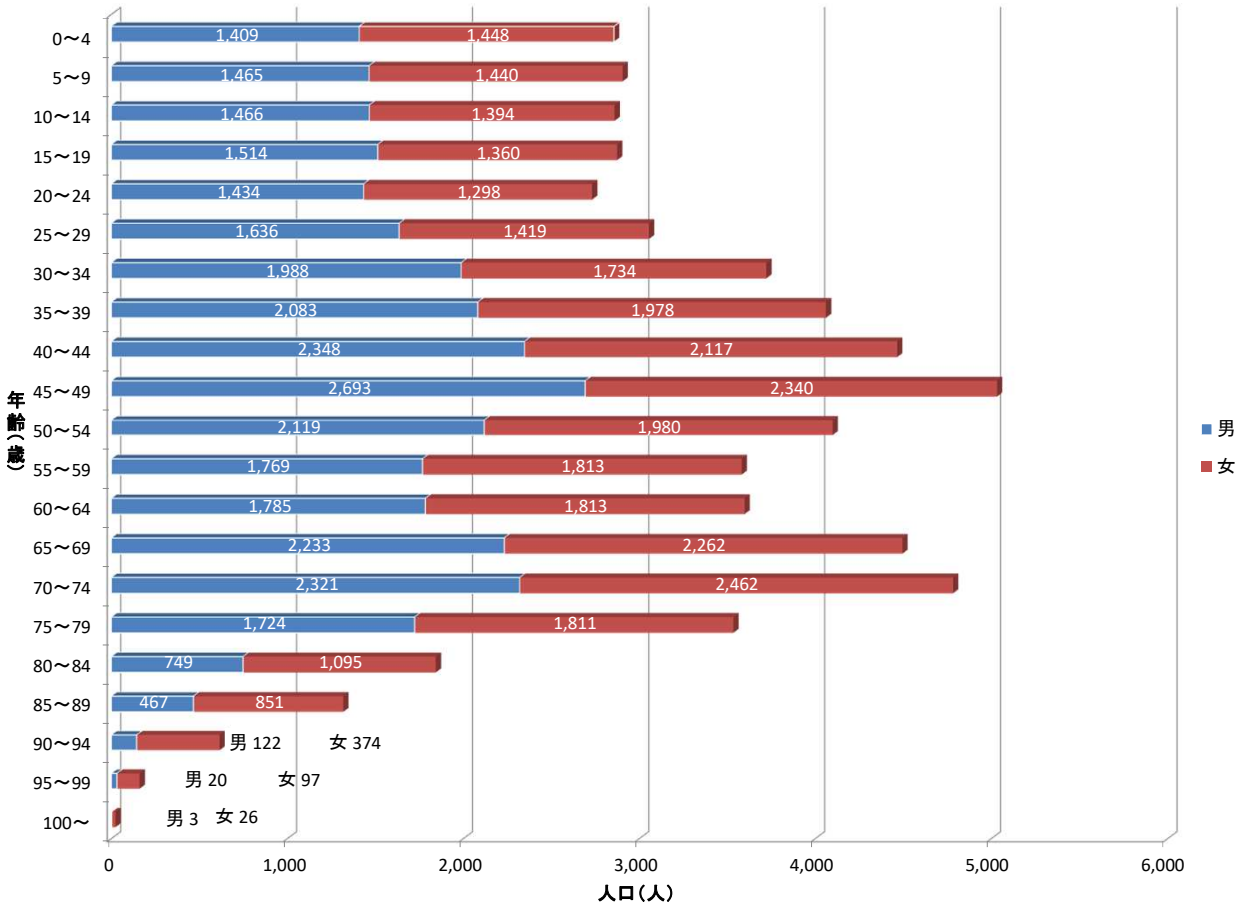

年齢階級別男女別人口  
(令和2年10月1日)

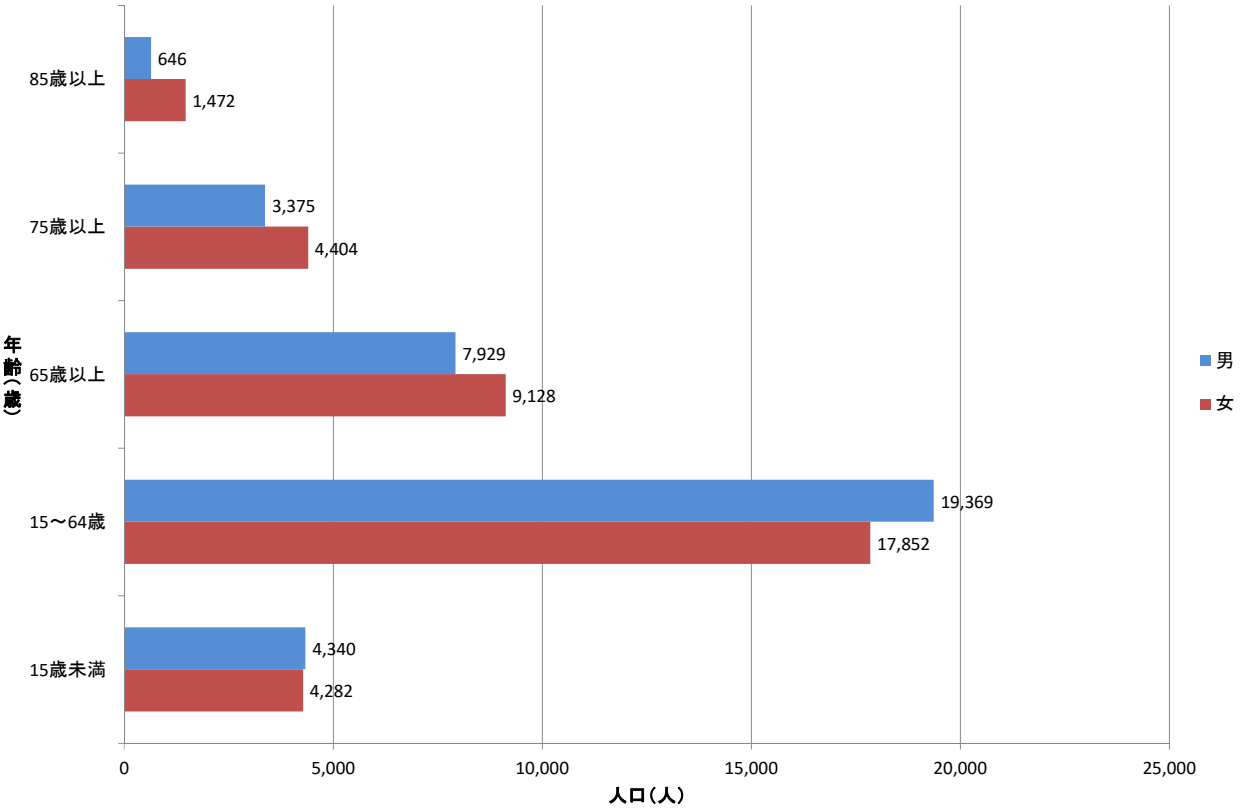

## 国勢調査による配偶関係

(令和2年10月1日 単位:人)

年齢	総数	男 性					女 性				
		総数	未婚	有配偶	死別	離別	総数	未婚	有配偶	死別	離別
<b>総数</b>	<b>54,278</b>	<b>27,298</b>	<b>8,405</b>	<b>16,072</b>	<b>729</b>	<b>991</b>	<b>26,980</b>	<b>5,518</b>	<b>16,195</b>	<b>2,917</b>	<b>1,483</b>
15～19歳	2,874	1,514	1,497	5	-	1	1,360	1,352	6	-	-
20～24歳	2,732	1,434	1,270	87	4	3	1,298	1,124	130	1	6
25～29歳	3,055	1,636	1,013	477	1	15	1,419	721	630	-	25
30～34歳	3,722	1,988	792	1,047	1	28	1,734	449	1,183	3	58
35～39歳	4,061	2,083	671	1,280	4	61	1,978	408	1,447	5	94
40～44歳	4,465	2,348	714	1,466	4	85	2,117	382	1,535	8	160
45～49歳	5,033	2,693	781	1,656	9	124	2,340	320	1,720	16	215
50～54歳	4,099	2,119	557	1,334	18	123	1,980	240	1,465	41	187
55～59歳	3,582	1,769	365	1,180	17	131	1,813	157	1,372	56	176
60～64歳	3,598	1,785	263	1,331	29	108	1,813	104	1,432	118	128
65～69歳	4,495	2,233	227	1,747	72	125	2,262	91	1,736	244	144
70～74歳	4,783	2,321	151	1,874	118	104	2,462	77	1,729	446	143
75～79歳	3,535	1,724	71	1,410	139	53	1,811	31	1,107	501	80
80～84歳	2,126	1,005	27	777	134	22	1,121	25	470	516	34
85～89歳	1,318	467	6	323	100	6	851	23	197	506	19
90～94歳	615	144	-	71	57	2	471	11	31	341	12
95～99歳	161	32	-	7	20	-	129	2	5	101	2
100歳以上	24	3	-	-	2	-	21	1	-	14	-

資料「国勢調査」

# 配偶関係(国勢調査) (令和2年10月1日)

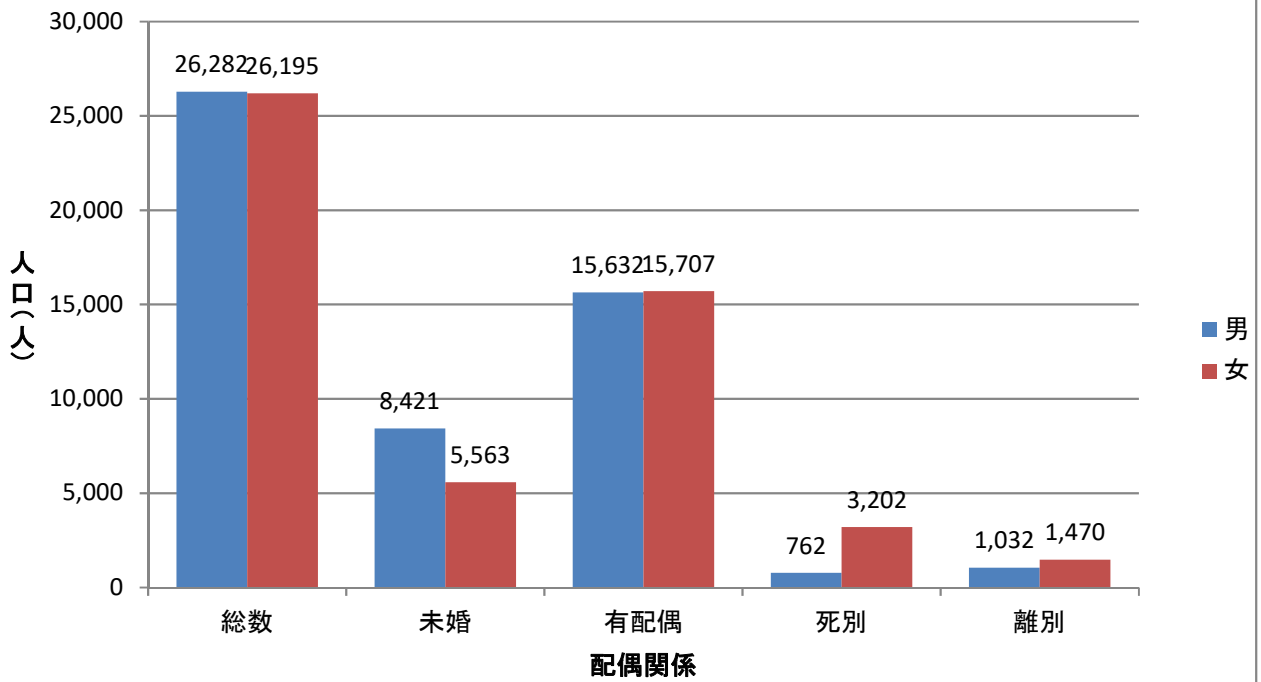

## 国勢調査による世帯人員別世帯数

年	総数	
	世帯数 (世帯)	世帯 人員 (人)
平成 27年	22,545	59,076
令和 2年	25,321	62,178
増減 数	2,776	3,102

一般世帯												
世帯数(世帯)												世帯 人員 (人)
	総数 (世帯)	1人 世帯	2人 世帯	3人 世帯	4人 世帯	5人 世帯	6人 世帯	7人 世帯	8人 世帯	9人 世帯	10人 以上 世帯	
平成 27年	22,545	5,354	6,574	4,772	3,863	1,349	446	138	29	16	4	59,076
令和 2年	25,321	7,221	7,435	5,080	3,802	1,250	387	109	29	8	0	62,178
増減 数	2,776	1,867	861	308	-61	-99	-59	-29	0	-8	-4	3,102

資料「国勢調査」

## 家族類型別世帯数(国勢調査)

(令和2年10月1日)

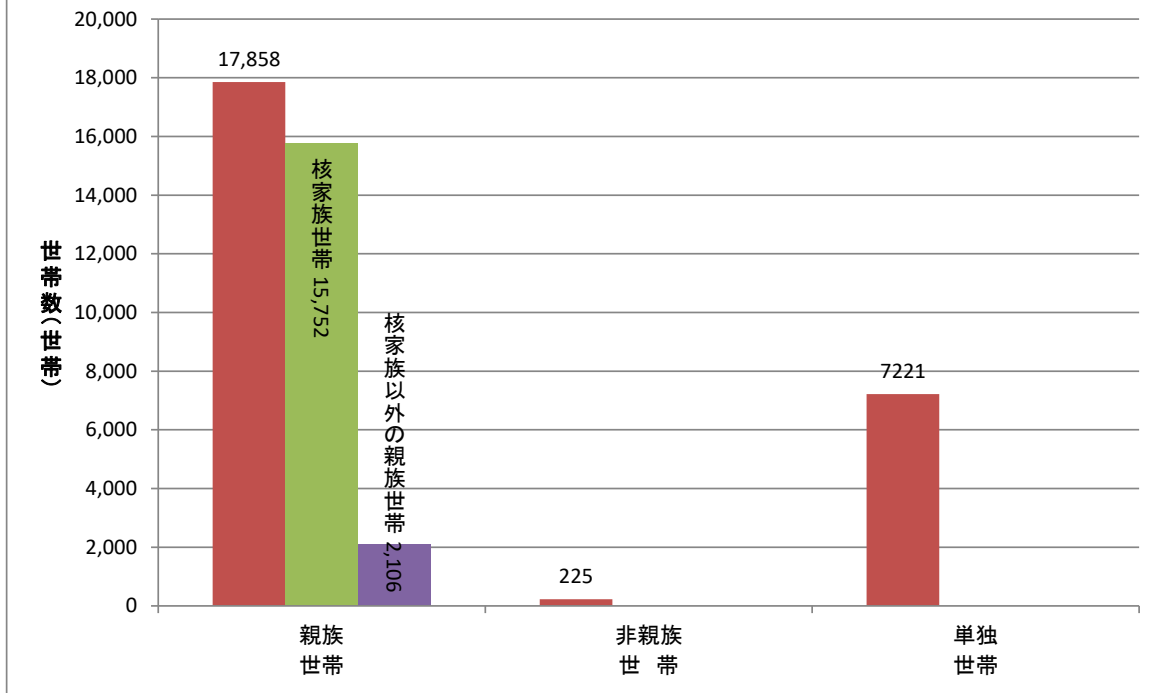

## 核家族世帯の内訳世帯数(国勢調査)

(令和2年10月1日)

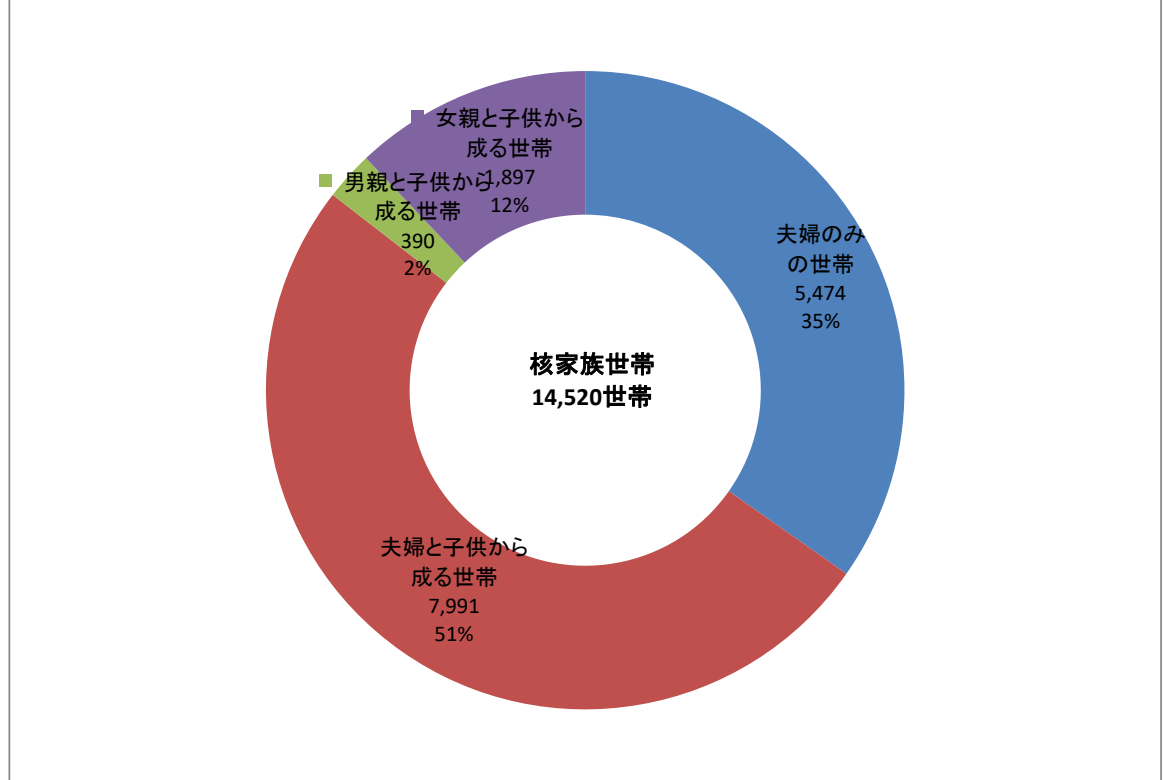

### 家族類型別世帯数(国勢調査) (令和2年10月1日)

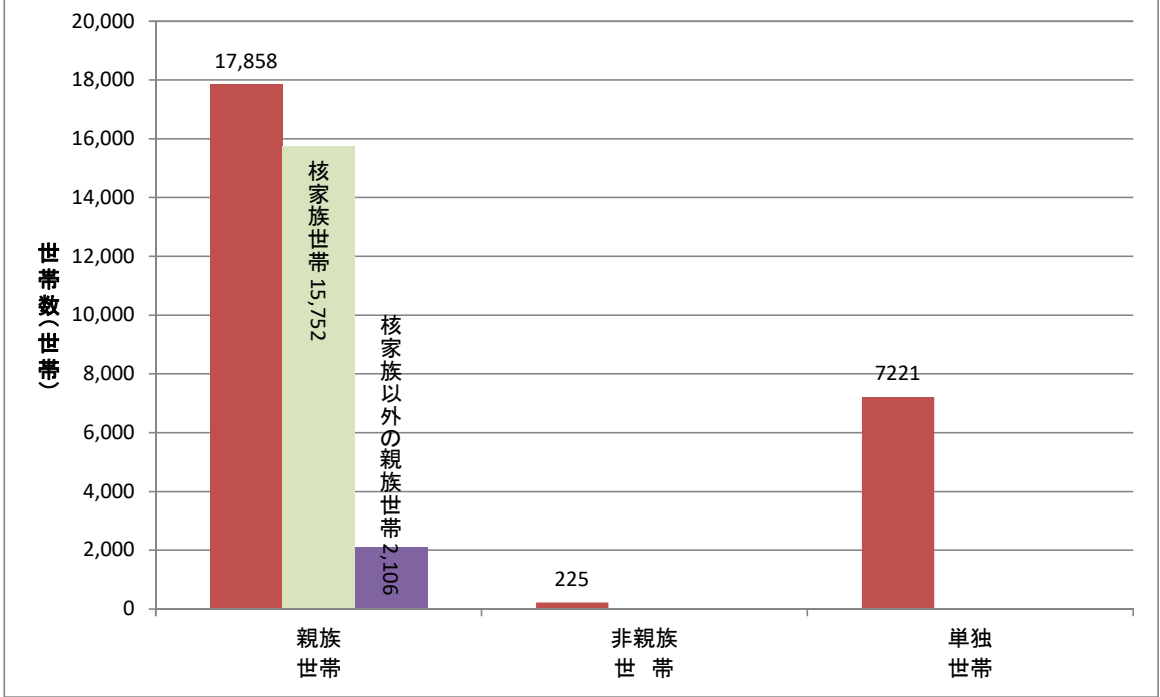

### 核家族世帯の内訳世帯数(国勢調査) (令和2年10月1日)

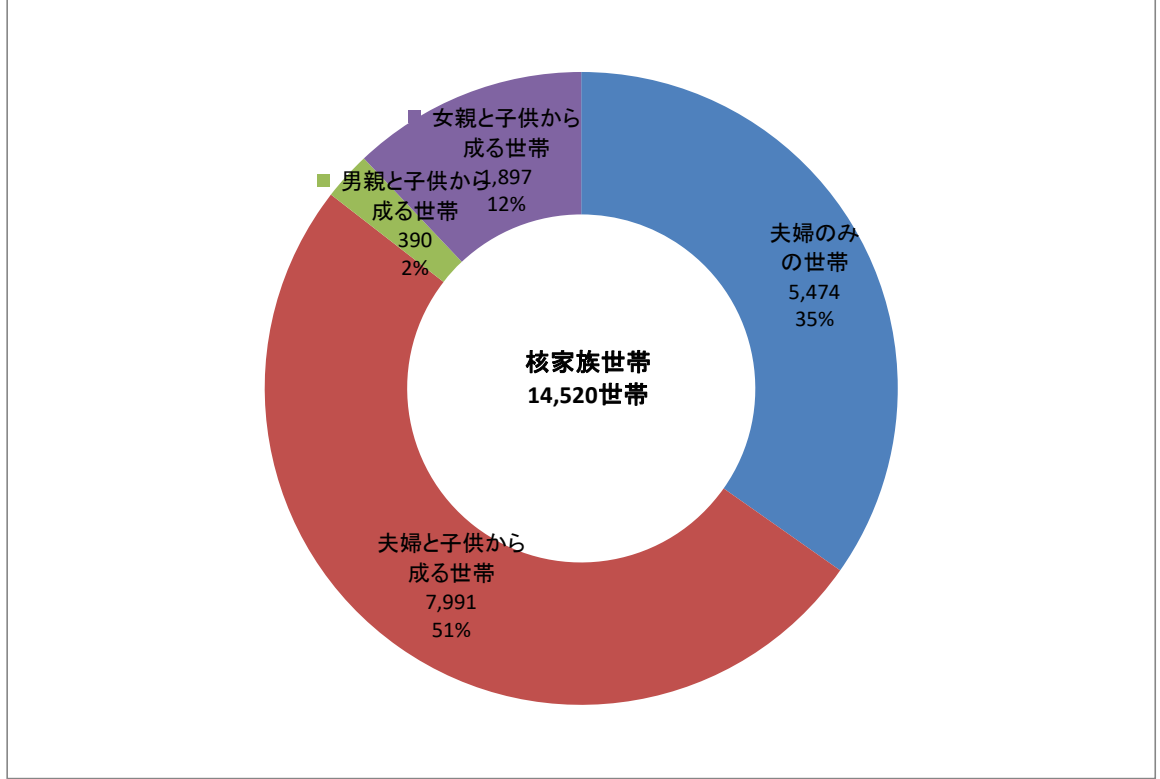



## 国勢調査による外国人数

(各年10月1日 単位:人)

年	総数 (外国人)	日本人 総数	国籍 不詳	総人口
平成 27年	502	60,176	341	60,952
令和 2年	668	62,361	854	63,883
増減数	166	2,185	274	2,931

## 上位11か国の内訳

年	韓国 朝鮮	中国	フィリピン	タイ	インドネ シア	ベトナム	インド	イギリス	アメリカ	ブラジル	ペルー
平成 27年	77	136	112	29	9	29	23	3	8	9	0
令和 2年	61	115	127	40	4	81	25	2	11	10	3
増減数	-16	-21	15	11	-5	52	2	-1	3	1	3

資料「国勢調査」

# 3 労働力

## 経済構成別一般世帯数

(各年10月1日 単位:世帯)

	一般世帯数	農林漁業 就業者世帯	農林漁業・ 非農林漁業 就業者混合世帯	非農林漁業 就業者世帯	非就業者世帯	分類不能の世帯
平成17年	19,732	421	684	15,201	3,247	179
平成22年	21,335	363	471	15,579	4,492	430
平成27年	22,545	353	438	15,751	5,362	641

資料 「千葉県統計年鑑」

「国勢調査」

## 15歳以上従業地、通学地別就業者数及び通学者数

(各年10月1日 単位:人)

	総数	就業者					通学者		
		計	自市町村 で従業の 者	県内他市 町村で従 業の者	他県で従 業の者	(うち) 東京都	計	(うち) 他県へ 通学の者	(うち) 東京都
平成17年	32,527	29,314	14,077	13,385	1,852	1,510	3,213	419	350
平成22年	31,854	28,853	12,911	13,373	1,957	1,623	3,001	391	322
平成27年	32,931	29,534	13,005	13,796	2,063	1,636	2,857	402	332

資料「千葉県統計年鑑」

「国勢調査」

## 4 事業所

### 産業大分類別事業所数及び従業者数

産業大分類	平成24年(2月1日)				平成26年(7月1日)				平成28年(6月1日)			
	事業所数		従業者数		事業所数		従業者数		事業所数		従業者数	
	実数	構成比%	実数	構成比%	実数	構成比%	実数	構成比%	実数	構成比%	実数	構成比%
<b>総数</b>	<b>1,958</b>	<b>100.00</b>	<b>23,484</b>	<b>100.00</b>	<b>2,032</b>	<b>100.00</b>	<b>25,292</b>	<b>100.00</b>	<b>1,912</b>	<b>100.00</b>	<b>25,023</b>	<b>100.00</b>
<b>第1次産業</b>	<b>17</b>	<b>0.87</b>	<b>190</b>	<b>0.81</b>	<b>17</b>	<b>0.84</b>	<b>161</b>	<b>0.64</b>	<b>15</b>	<b>0.78</b>	<b>206</b>	<b>0.82</b>
農林漁業	17	0.87	190	0.81	17	0.84	161	0.64	15	0.78	206	0.82
<b>第2次産業</b>	<b>471</b>	<b>24.06</b>	<b>7,845</b>	<b>33.41</b>	<b>462</b>	<b>22.74</b>	<b>7,786</b>	<b>30.78</b>	<b>451</b>	<b>23.59</b>	<b>8,779</b>	<b>35.08</b>
鉱業	1	0.05	6	0.03	-	-	-	-	1	0.05	12	0.05
建設業	324	16.55	2,860	12.18	319	15.70	2,472	9.77	303	15.85	2,521	10.07
製造業	146	7.46	4,979	21.20	143	7.04	5,314	21.01	147	7.69	6,246	24.96
<b>第3次産業</b>	<b>1,470</b>	<b>75.08</b>	<b>15,449</b>	<b>65.79</b>	<b>1,553</b>	<b>76.43</b>	<b>17,345</b>	<b>68.58</b>	<b>1,446</b>	<b>75.63</b>	<b>16,038</b>	<b>64.09</b>
電気・ガス・熱供給・水道業	5	0.26	332	1.41	12	0.59	459	1.81	6	0.31	380	1.52
情報通信業	10	0.51	43	0.18	7	0.34	31	0.12	6	0.31	20	0.08
運輸業	100	5.11	2,074	8.83	107	5.27	1,917	7.58	115	6.01	2,243	8.96
卸売・小売業	367	18.74	3,068	13.06	359	17.67	2,815	11.13	348	18.20	3,066	12.25
金融・保険業	23	1.17	221	0.94	21	1.03	188	0.74	23	1.20	245	0.98
不動産業	106	5.41	275	1.17	104	5.12	328	1.30	94	4.92	280	1.12
学術研究、専門・技術サービス業	71	3.63	2,208	9.40	79	3.89	2,340	9.25	77	4.03	2,000	7.99
飲食店・宿泊業	244	12.46	1,705	7.26	240	11.81	1,729	6.84	227	11.87	1,647	6.58
生活関連サービス業・娯楽業	186	1,094.12	1,087	572.11	182	1,070.59	1,114	691.93	166	1,106.67	1,110	538.83
教育・学習支援業	37	1.89	346	1.47	66	3.25	987	3.90	41	2.14	211	0.84
医療・福祉	165	8.43	2,827	12.04	204	10.04	3,277	12.96	198	10.36	3,497	13.98
複合サービス業	8	0.41	64	0.27	9	0.44	204	0.81	9	0.47	201	0.80
サービス業 (他に分類されないもの)	148	7.56	1,199	5.11	146	7.19	1,382	5.46	136	7.11	1,138	4.55
公務 (他に分類されないもの)	-	-	-	-	17	100.00	574	356.52	-	-	-	-

「平成24年経済センサス-活動調査」

「平成26年経済センサス-基礎調査」

「平成28年経済センサス-基礎調査」

資料「千葉県統計年鑑」

(注) 本調査の調査対象は、以下に掲げる事業所及び国、地方公共団体の事業所を除く事業所及び企業をいいます。

- (1) 大分類A-農業、林業に属する個人経営の事業所。
- (2) 大分類B-漁業に属する個人経営の事業所。
- (3) 大分類N-生活関連サービス業、娯楽業のうち、小分類792-家事サービス業に属する事業所。
- (4) 大分類R-サービス業(他に分類されないもの)のうち、中分類96-外国公務に属する事業所。

## 産業大分類別事業所数(平成28年6月1日)

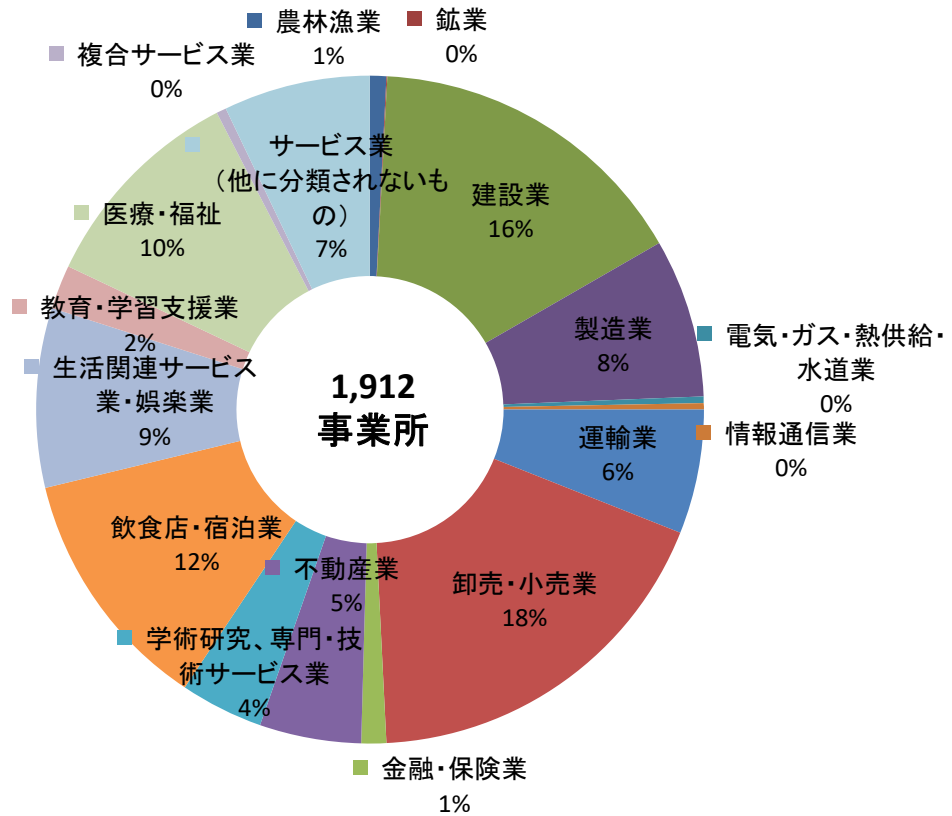

## 産業大分類別従業者数(平成28年6月1日)

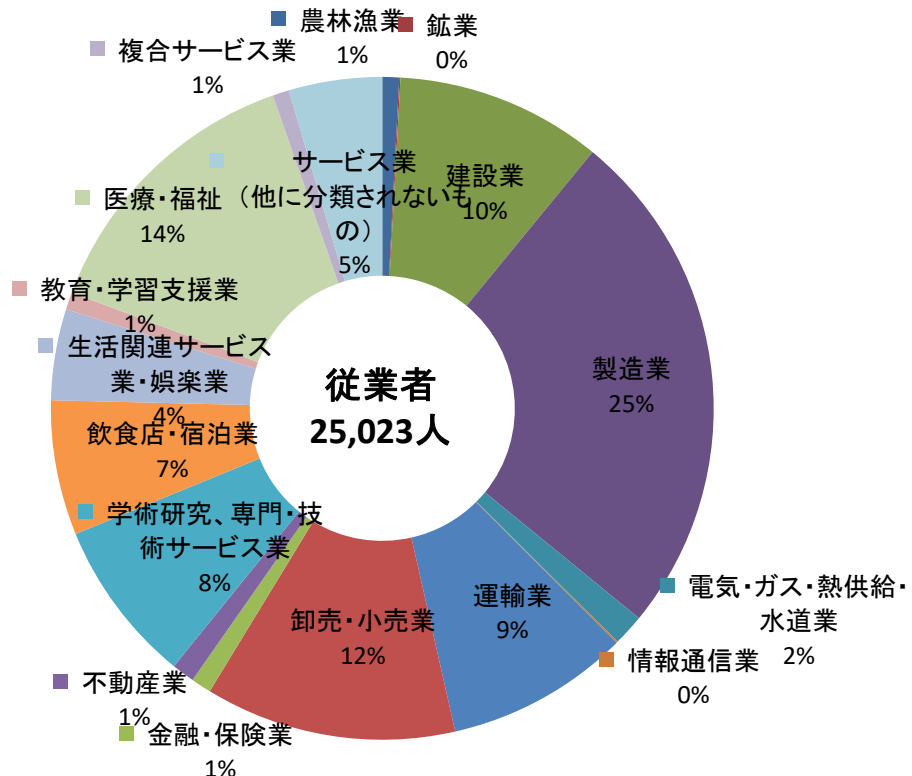

## 経営組織(2区分)、従業者規模(6区分)別 事業所数及び従業者数

(平成21年7月1日、平成24年2月1日、平成26年7月1日、平成28年6月1日)

		平成21年	平成24年	平成26年	平成28年	
民 営 事 業 所	総数	事業所数	2,016	1,958	1,971	1,912
		従業者数	23,869	23,484	23,787	25,023
	1～4人	事業所数	1,088	1,068	1,056	983
		従業者数	2,448	2,348	2,244	2,091
	5～9人	事業所数	417	389	402	375
		従業者数	2,776	2,546	2,660	2,460
	10～19人	事業所数	259	244	246	258
		従業者数	3,599	3,358	3,326	3,524
	20～29人	事業所数	101	103	110	123
		従業者数	2,390	2,438	2,573	2,894
	30人以上	事業所数	143	145	146	158
		従業者数	12,656	12,794	12,984	14,054
	派遣従業者のみ	事業所数	8	9	11	15
	国・地方公共団体	事業所数	61	…	61	…
従業者数		1,748	…	1,505	…	

資料「千葉県統計年鑑」

「平成28年経済センサスー活動調査」

「平成26年経済センサスー基礎調査」

「平成24年経済センサスー活動調査」

「平成21年経済センサスー基礎調査」

(注) 調査対象は、以下の事業所及び国、地方公共団体の事業所を除く事業所及び企業をいいます。

- (1) 大分類Aー農業、林業に属する個人経営の事業所。
- (2) 大分類Bー漁業に属する個人経営の事業所。
- (3) 大分類Nー生活関連サービス業、娯楽業のうち、小分類792ー家事サービス業に属する事業所。
- (4) 大分類Rーサービス業(他に分類されないもの)のうち、中分類96ー外国公務に属する事業所。



# 5 農 林 業

## 主要農業構造指標

(各年度2月1日)

	平成 22年度	平成 23-24 年度	平成 25-27 年度	平成 28年度	平成 29-30 年度	令和 元-2 年度
世帯数(戸)	19,834	21,527	21,561	21,561	22,652	22,652
農家数(戸)	1,583	1,451	1,451	1,238	1,238	1,238
内 訳 比 率	専業農家(%)	12.8	18.5	18.5	18.5	18.5
	第一種兼業農家(%)	12.1	10.5	10.5	9.8	9.8
	第二種兼業農家自給的農家(%)	75.1	70.9	70.9	71.7	71.7
農家率(%)	8.0	6.7	6.7	5.7	5.5	5.5
販売農家(戸)	1,227	1,073	1,073	853	853	853
販売農家数経営耕地3ha以上(戸)	123	152	150	139	139	139
販売農家数販売金額3千万円以上(戸)	111	89	89	29	29	29
主業農家数(戸)	265	232	232	176	176	176

資料「千葉県農林水産業の動向」

(各年度2月1日)

	平成 22年度	平成 23-24 年度	平成 25年度	平成 26年度	平成 27年度	平成 28年度	平成 29年度	平成 30年度	令和 元年度	令和 2年度
人口(人)	59,108	60,357	60,355	60,355	60,355	60,355	60,952	60,952	60,952	60,952
農業従事者数(人)	3,612	3,029	3,029	3,029	3,029	2,288	2,288	2,288	2,288	2,288
基幹的農業従事者数(人)	1,638	1,508	1,508	1,508	1,508	1,205	1,205	1,205	1,205	1,205
65歳以上基幹的農業従事者数(人)	973	978	978	978	978	821	821	821	821	821
面積(k㎡)	95	95	95	95	95	95	95	95	95	95
耕地面積(ha)	2,660	2,650	2,650	2,610	2,590	2,550	2,540	2,530	2,530	2,510
耕地率(%)	28.0	27.9	27.9	27.5	27.3	26.8	26.7	26.6	26.7	26.4
水田面積(ha)	1,660	1,660	1,660	1,630	1,610	1,590	1,590	1,590	1,580	1,570
水田率(%)	62.4	62.6	62.6	62.5	62.2	62.4	62.6	62.8	62.5	62.5
一戸当たり耕地面積(a)	168	183	183	183	183	206	205	204	206	206

資料「千葉県農林水産業の動向」

(注)

「主業農家」

…農業所得が主(農家所得の50%以上が農業所得)で、65歳未満の農業従事60日以上の方がいる農家。

「農業従事者数」

…15歳以上の世帯員のうち、調査期日前1年間に自営農業に従事した者。

「基幹的農業従事者」

…農業に主に従事する世帯員のうち、ふだんの状態が「農業」・「家事や育児」・「その他通学等」の3区分のうちで、主に農業に従事していた者。

## 主要農業構造指標

(各年度2月1日)

	令和 3年度	令和 4年度					
世帯数(戸)	22,652	25,430					
農家数(戸)	946	946					
内 訳 比 率	販売農家(%)	64.6	64.6				
	自給的農家(%)	35.4	35.4				
農家率(%)	4.2	3.7					
販売農家(戸)	611	611					
農業経営体数	627	627					
販売農家数経営耕地3ha以上(戸)	136	136					
販売農家数販売金額3千万円以上(戸)	38	-					
主業経営体数	136	-					

資料「千葉県農林水産業の動向」

(各年度2月1日)

	令和 3年度	令和 4年度					
人口(人)	60,952	63,883					
農業従事者数(人)	1,518	1,518					
基幹的農業従事者数(人)	859	859					
65歳以上基幹的農業従事者数(人)	639	639					
面積(k㎡)	95	95					
耕地面積(ha)	2,470	2,430					
耕地率(%)	26.0	25.6					
水田面積(ha)	1,550	1,520					
水田率(%)	62.8	62.6					
一戸当たり耕地面積(a)	261	257					

資料「千葉県農林水産業の動向」

(注)

「主業農家」

…農業所得が主(農家所得の50%以上が農業所得)で、65歳未満の農業従事60日以上の方がいる農家。

「農業従事者数」

…15歳以上の世帯員のうち、調査期日前1年間に自営農業に従事した者。

「基幹的農業従事者」

…農業に主に従事する世帯員のうち、ふだんの状態が「農業」・「家事や育児」・「その他通学等」の3区分のうちで、主に農業に従事していた者。

### 市内世帯数と農家数の比較

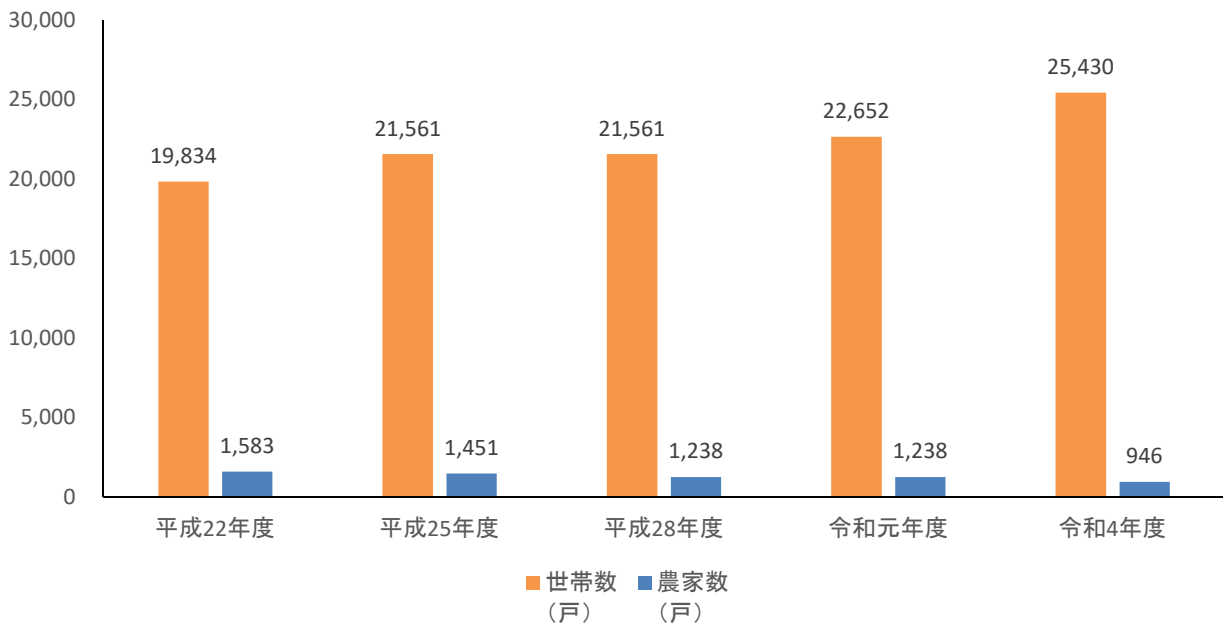

### 市内人口と農業従事者数の比較

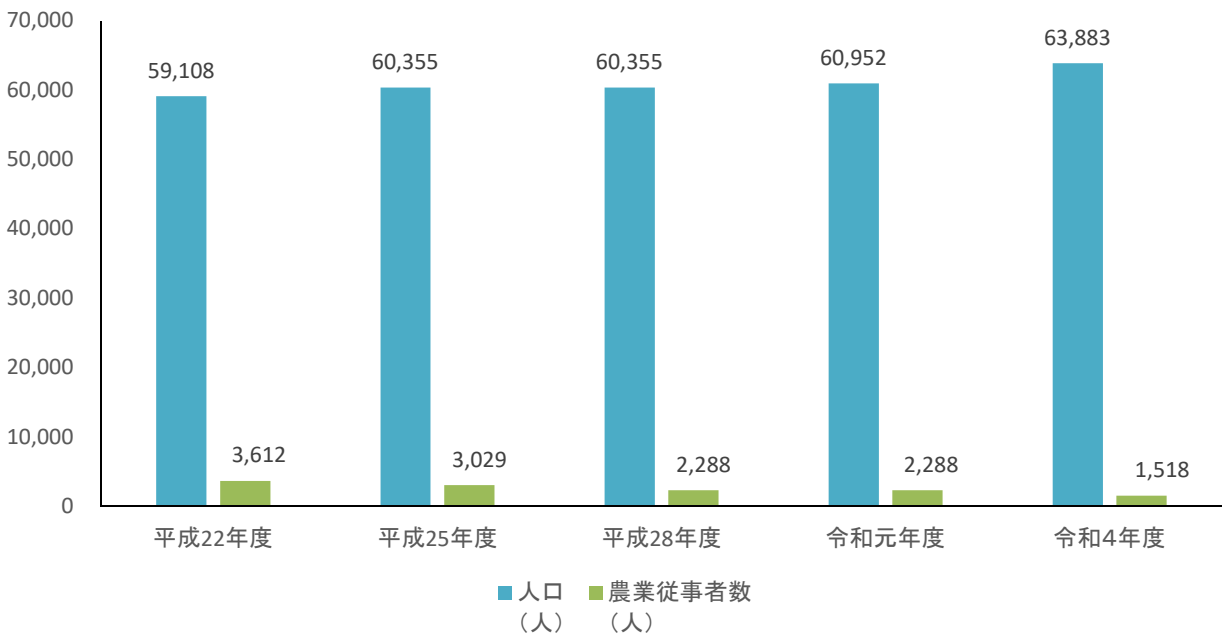

## 経営耕地規模別農家数

(各年2月1日)

年	経営耕地面積規模別個人経営体数									
	総数	例外規定	0.30～0.49ha	0.50～0.99ha	1.00～1.49ha	1.50～1.99ha	2.00～2.49ha	2.50～2.99ha	3.00～4.99ha	5.00ha以上
平成12年	1,415	13	201	413	318	187	125	60	78	20
平成17年	1,227	7	163	356	262	171	146		91	31
平成22年	1,073	6	106	320	211	155	125		111	39
平成27年	853	9	78	242	163	114	108		91	48
令和2年	608	11	55	159	112	70	74		74	53

資料 「千葉県統計年鑑」

「農林業センサス」

(注) 「例外規定」は、「経営耕地なし」と「0.3ha未満」の合計値です。

(注) 平成12年の「2.00～2.49ha」・「2.50～2.99ha」は平成17年以降においては「2.00～2.99ha」。

(注) 「農家」とは、次に掲げる規模の農家を営む世帯をいいます。

(1) 経営耕地面積が10a以上の農業を営む世帯。

(2) 農産物の年間総販売額が15万円以上あった世帯。(例外規定農家)

## 専兼業別及び主副業別農家数(販売農家)

(各年2月1日 単位:戸)

年		平成12年	平成17年	平成22年	平成27年	令和2年
専 兼 業 別	専 業	185	203	270	229	…
	男子生産年齢人口のいる農家	117	104	131	83	…
	兼 業	1,230	1,024	804	624	…
	(第1種兼業)	176	191	153	121	…
	世帯主農業主	154	171	…	…	…
	(第2種兼業)	1,054	833	651	503	…
	世帯主農業主	216	186	…	…	…
主 副 業 別	主業農家	275	265	232	176	136
	65歳未満の農業専従者がいる	254	232	198	156	128
	準主業農家	490	377	303	197	78
	65歳未満の農業専従者がいる	202	133	105	67	24
	副業的農家	650	585	539	480	394

資料「千葉県統計年鑑」

「農林業センサス」

(注)「販売農家」…経営耕地面積が30a以上または農産物販売金額が50万円以上の農家。

(注)「主業農家」…農業所得が主(所得の50%以上)で、65歳未満の農業従事60日以上の方がいる農家。

(注)「準主業農家」…農業以外の所得が主で65歳未満の農業従事60日以上の方がいる農家。

(注)「副業的農家」…65歳未満の農業従事60日以上の方がいない農家。

## 農業従事者数、農業就業人口及び基幹的農業従事者数(販売農家)

(各年2月1日 単位:人)

年	農業従事者			農業就業人口			基幹的農業従事者		
	計	男	女	計	男	女	計	男	女
平成12年	4,816	2,616	2,200	2,459	1,043	1,416	1,391	669	722
平成17年	3,612	1,965	1,647	2,172	967	1,205	1,638	799	839
平成22年	3,029	1,643	1,386	1,890	878	1,012	1,508	786	722
平成27年	2,288	1,277	1,011	1,448	711	737	1,205	654	551
令和2年	1,518	846	672	...	...	...	859	491	368

「千葉県統計年鑑」

(注)「農業従事者」

満15歳以上の世帯員のうち、調査期日前1年間に農業に従事した者。

(注)「農業就業人口」

調査期日前1年間に「農業のみに従事した世帯員」及び「農業と兼業の双方に従事したが、農業の従事日数の方が多い世帯員」のこと。

(注)「基幹的農業従事者」

農業に主に従事する世帯員(農業就業人口)のうち、ふだんの主な状態が「仕事に従事」していた者。

## 主要農作物作付面積及び収穫量

(作付面積:ha 収穫量:t)

		平成 22年	平成 23年	平成 24年	平成 25年	平成 26年	平成 27年	平成 28年	平成 29年	平成 30年	令和 元年	令和 2年
水稲	作付面積	1,220	1,200	1,180	1,190	1,170	1,100	1,030	1,010	1,050	1,050	1,050
	収穫量	6,730	6,730	6,700	6,760	6,700	6,190	5,890	5,710	5,960	5,750	5,720
小麦	作付面積	-	-	-	-	-	-	-	-	-	-	-
	収穫量	-	-	-	-	-	-	-	-	-	-	-
大豆	作付面積	22	20	17	16	16	16	15	13	12	11	10
	収穫量	27	24	22	19	21	17	17	16	14	7	9

資料「千葉県統計年鑑」  
関東農政局千葉地域センター「千葉農林水産統計年報」



## 農業労働力保有状態別農家数(販売農家)

(各年2月1日 単位:人)

年	専従者あり								専従者なし
	総数	65歳未満の専従者がいる		男女の専従者がいる	男子の専従者2人以上	男子の専従者1人	専従者は男子だけ	専従者は女子だけ	
		60歳未満の男子専従者がいる							
平成12年	742	456	205	464	78	386	107	171	673
平成17年	690	365	176	424	64	360	118	148	537
平成22年	637	307	163	370	61	309	152	115	436
平成27年	511	228	117	313	60	253	135	63	342
令和2年	381	154	86	215	45	170	132	34	227

資料 「千葉県統計年鑑」

「農林業センサス」

## 経営耕地種類別面積(販売農家)

(各年2月1日 単位:a)

年	総数	田	畑	樹園地
平成12年	194,489	137,351	53,201	3,937
平成17年	182,401	128,789	51,097	2,515
平成22年	181,116	127,227	51,664	2,225
平成27年	160,971	117,266	41,540	2,165
令和2年	133,240	96,398	35,937	905

資料「千葉県統計年鑑」

「農林業センサス」

# 経営耕地種類別面積

(令和2年2月1日)

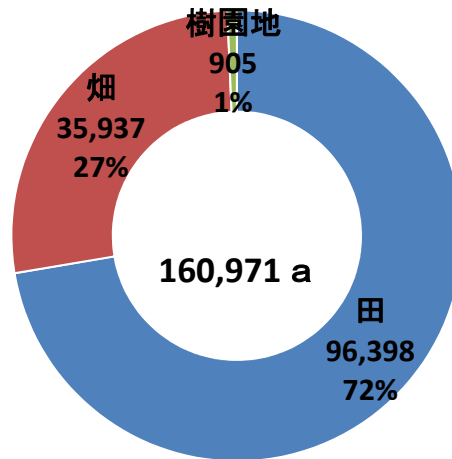

## 農用機械所有台数

(各年2月1日 単位:戸、台)

年	トラクター		動力田植機		コンバイン	
	経営体数	台数	経営体数	台数	経営体数	台数
平成12年	1,328	2,344	983	1,001	729	740
平成17年	1,128	1,378	856	866	655	661
平成22年	968	1,219	710	735	549	559
平成27年	741	979	527	539	419	428

資料「千葉県統計年鑑」  
「農林業センサス」

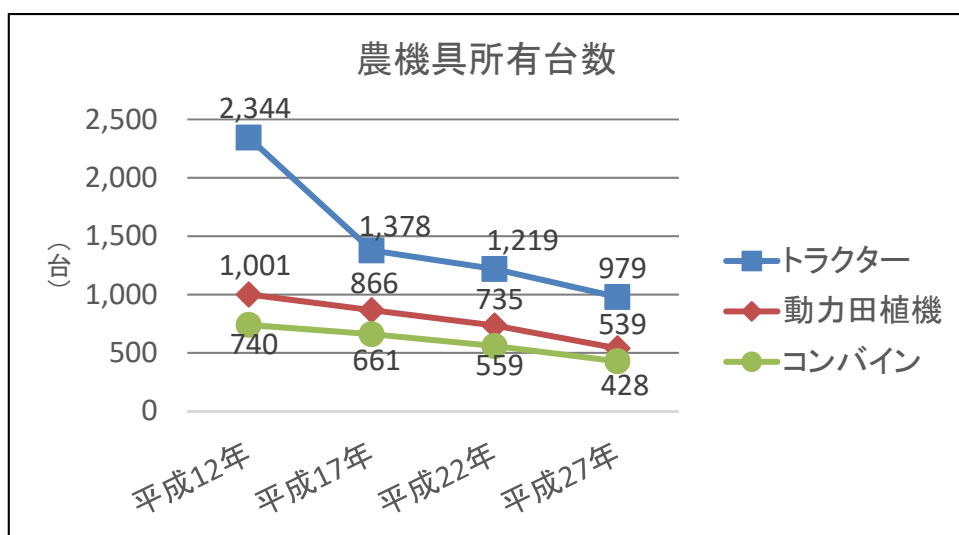
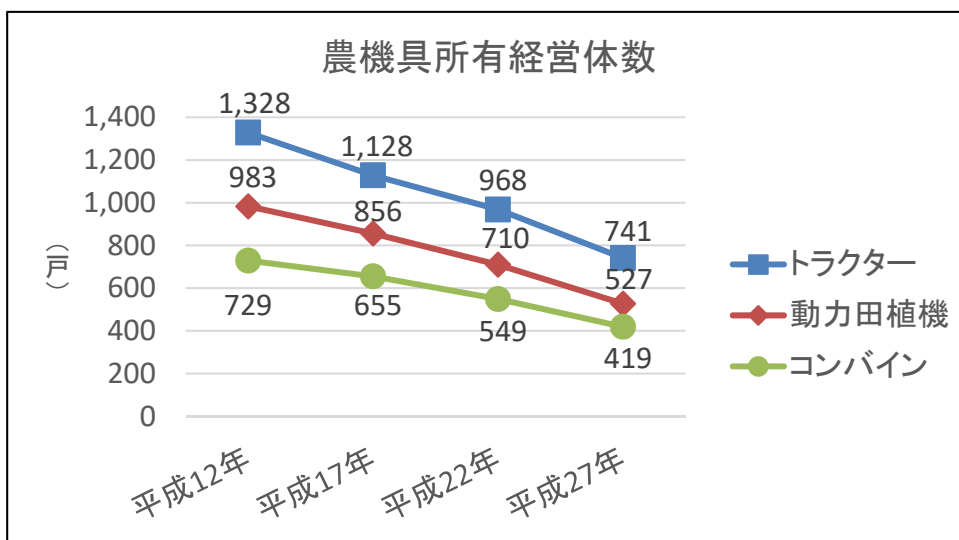

## 保有山林面積規模別経営体数

(各年2月1日 単位:戸)

年	計	保有山林なし	3ha未満	3～10ha未満	10～100ha未満	100ha以上
平成17年	9	-	-	9	-	-
平成22年	11	-	-	7	4	-
平成27年	5	-	-	5	-	-
令和2年	-	-	-	-	-	-

資料 「千葉県統計年鑑」  
「農林業センサス」

# 6 工 業

## 産業中分類別事業所数、従業者数並びに製造品出荷額等

(令和2年6月1日)

産業中分類	事業所数	従業者数 (人)	製造品出荷額 (万円)
食料品	5	810	1,027,893
飲料・たばこ	3	160	453,973
繊維	2	16	X
木材・木製品	2	140	X
家具・装備品	1	5	X
パルプ・紙	-	-	-
印刷	1	10	X
化学	18	2,639	31,989,660
石油・石炭	5	484	51,278,295
プラスチック	5	249	1,202,211
ゴム	-	-	-
なめし革	-	-	-
窯業・土石	8	280	3,811,372
鉄鋼	2	42	X
非鉄	1	22	X
金属製品	9	371	4,005,835
はん用機械	5	723	3,279,724
生産用機械	5	54	191,820
業務用機械	-	-	-
電子・デバイス	-	-	-
電気機械	2	29	X
情報通信機械	-	-	-
輸送用機械	4	172	590,649
その他	2	34	X
<b>合計</b>	<b>80</b>	<b>6,240</b>	<b>98,905,033</b>

資料 千葉県統計課「工業統計調査結果報告書」

(注) 本調査の調査対象は、日本産業分類「大分類E－製造業」に属する事業所。

(従業者3名以下の事業所を除く。)

(注) 伏字「X」

2以下の事業所に関する「製造品出荷額等」の数値。

3以上の事業所に関して、秘匿した2以下の事業所に関する数値が前後の関係から判明する箇所。



## 産業中分類別事業所数

(令和2年6月1日)

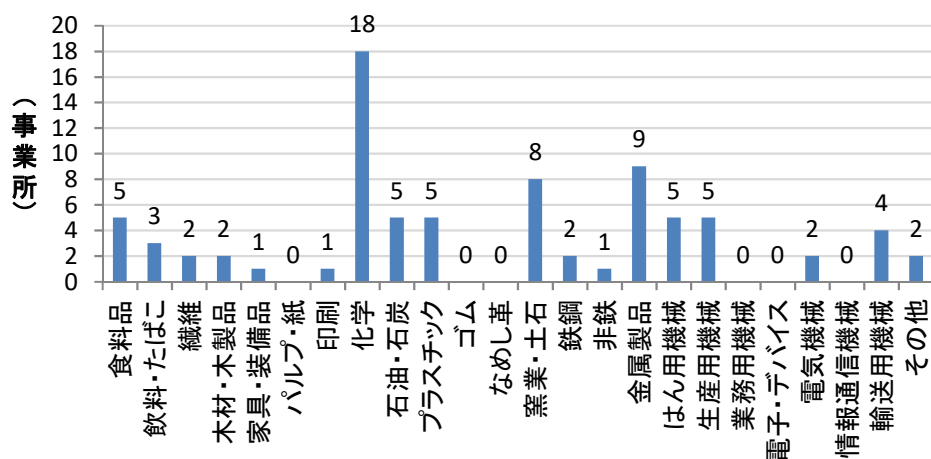

## 産業中分類別従業者数

(令和2年6月1日)

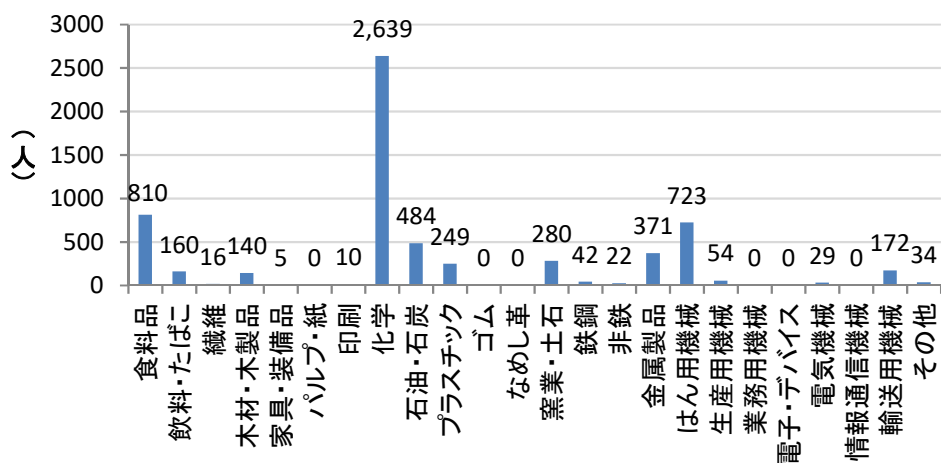

# 産業中分類別製造品出荷額(万円)

(令和2年6月1日)

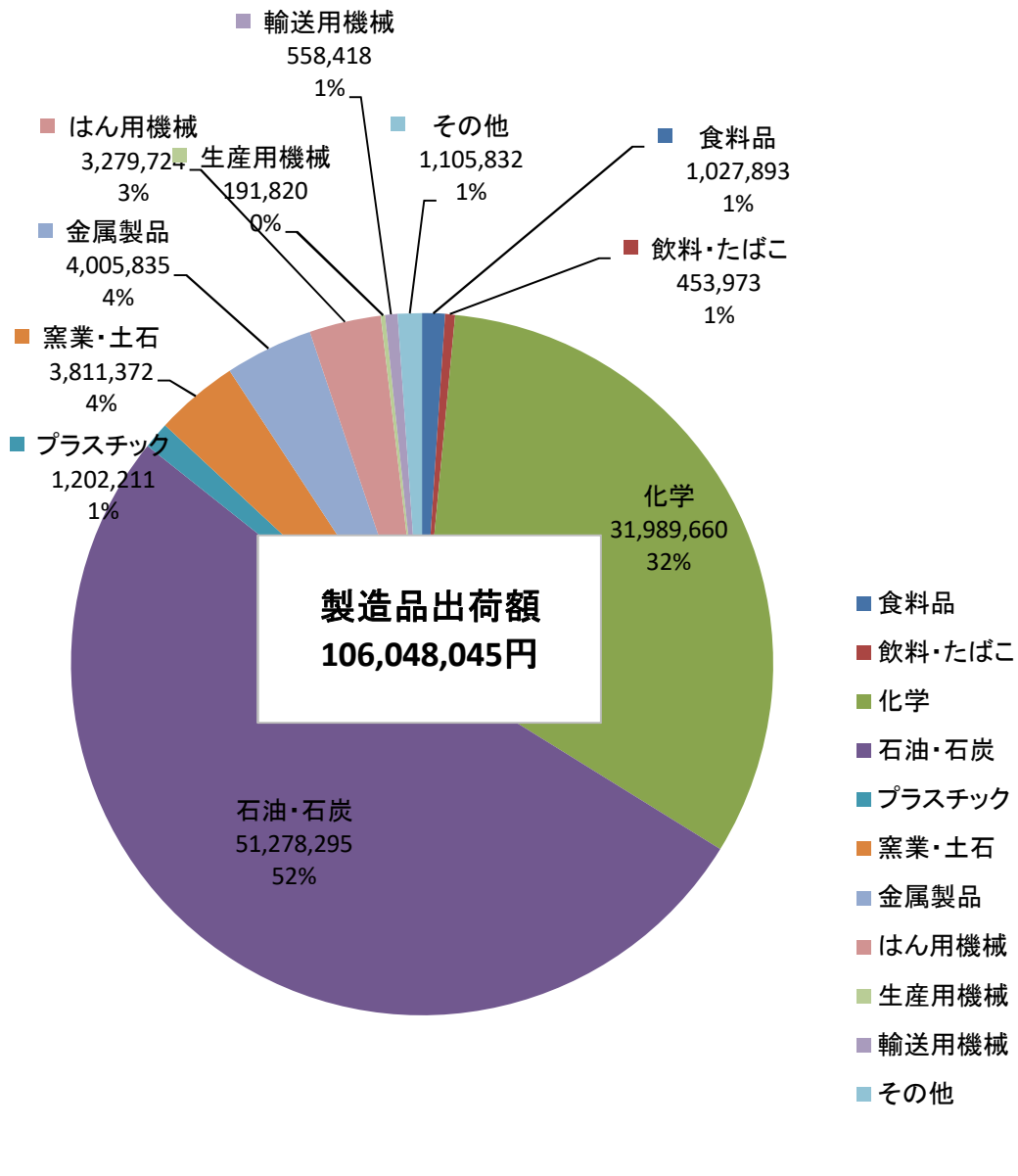

## 従業者4人以上の事業所の統計表

(各年12月31日)

年	事業所数	従業者数	製造品出荷額 (万円)	付加価値額 (万円)
平成22年	88	5,870	102,654,252	23,011,036
平成23年	91	4,921	109,191,503	32,156,576
平成24年	92	5,986	119,842,497	21,758,549
平成25年	88	6,246	142,146,558	32,494,003
平成26年	85	6,068	141,703,458	27,214,616
平成27年	95	5,803	106,612,225	21,302,983
平成28年	80	6,240	83,389,975	16,333,620
平成29年	80	6,328	88,969,213	16,418,455
平成30年	80	6,302	106,048,045	15,565,338
令和元年	80	6,240	98,905,033	15,088,018

資料 千葉県統計課「工業統計調査結果報告書」

## 従業者4人以上の製造業統計表

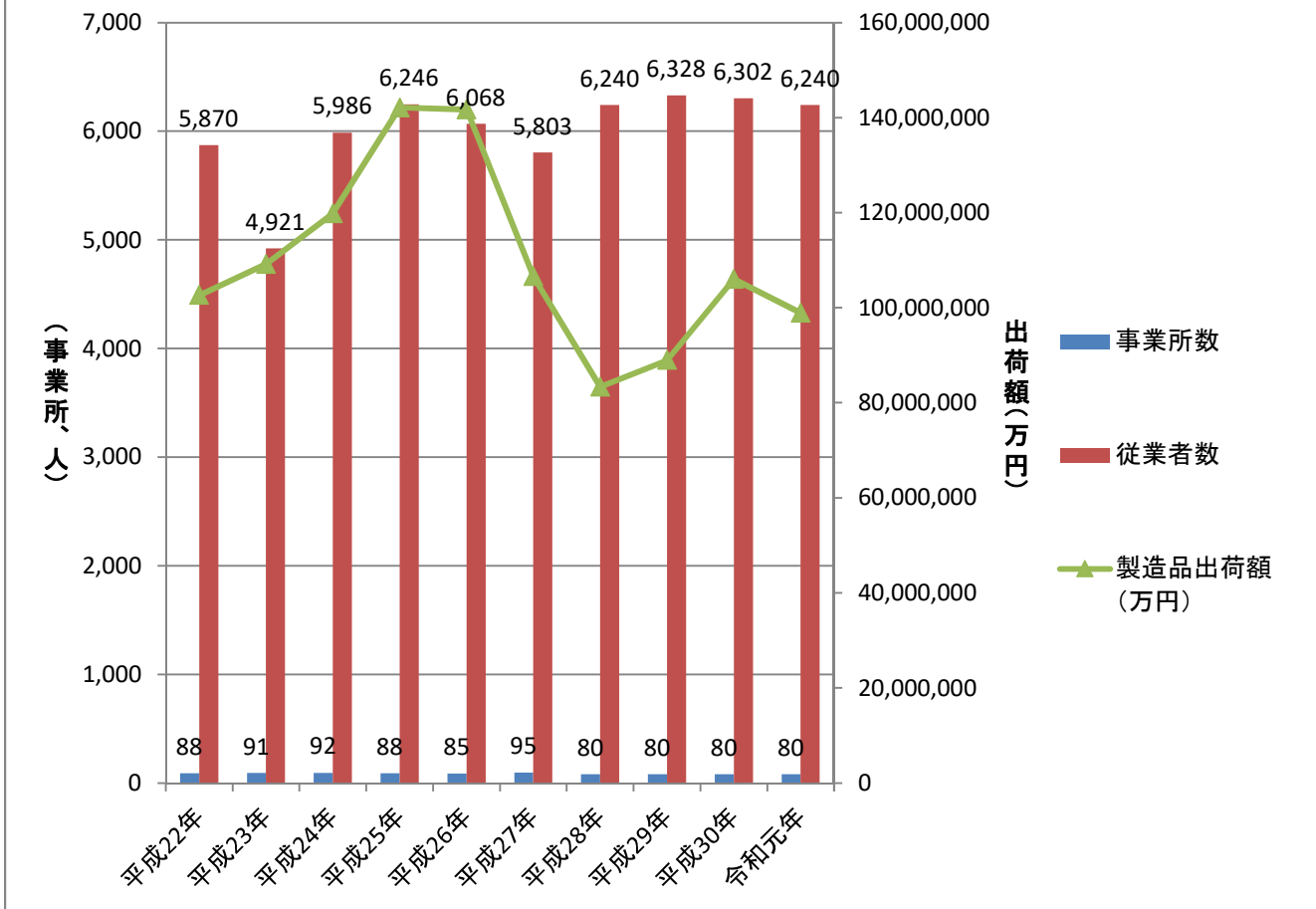

# 7 運 輸

## JR駅別1日平均乗客数

(単位:人)

### [内房線]

駅名		平成19年度	平成20年度	平成21年度	平成22年度	平成23年度	平成24年度	平成25年度
長浦	普通	1,699	1,675	1,581	1,498	1,490	1,563	1,508
	定期	5,136	5,208	5,032	4,954	4,873	4,806	4,793
	計	6,835	6,883	6,613	6,452	6,363	6,369	6,301
袖ヶ浦	普通	907	886	855	850	880	1,310	1,157
	定期	3,044	3,067	3,036	2,992	3,034	3,296	3,381
	計	3,951	3,953	3,891	3,842	3,914	4,606	4,538

### [内房線]

駅名		平成26年度	平成27年度	平成28年度	平成29年度	平成30年度	令和元年度	令和2年度
長浦	普通	1,560	1,520	1,527	1,532	1,560	1,482	909
	定期	4,607	4,643	4,560	4,504	4,561	4,601	3,746
	計	6,167	6,164	6,088	6,036	6,121	6,084	4,655
袖ヶ浦	普通	1,223	1,245	1,326	1,378	1,535	1,542	1,019
	定期	3,365	3,473	3,547	3,679	3,891	4,072	3,382
	計	4,588	4,719	4,873	5,058	5,427	5,615	4,402

### [内房線]

駅名		令和3年度
長浦	普通	1,065
	定期	3,841
	計	4,906
袖ヶ浦	普通	1,235
	定期	3,593
	計	4,828

### [久留里線]

駅名		平成19年度	平成20年度	平成21年度	平成22年度	平成23年度	平成24年度	平成25年度
横田	普通	63	58	60	54	55	58	53
	定期	204	184	176	173	166	168	177
	計	267	242	236	227	221	226	230
東横田	普通 定期 計	※平成19年度より無人駅の乗車人員の公表がなくなりました。						

### [久留里線]

駅名		平成26年度	平成27年度	平成28年度	平成29年度	平成30年度	令和元年	令和2年
横田	普通	50	50	49	47	45	41	29
	定期	168	162	151	148	133	123	94
	計	219	212	200	196	179	165	124

### [久留里線]

駅名		令和3年度
横田	普通	29
	定期	116
	計	146

資料「千葉県統計年鑑」  
東日本旅客鉄道(株)千葉支社

(注) 端数処理のため、総数と内数が一致しない場合があります。

# 駅別1日平均乗客数

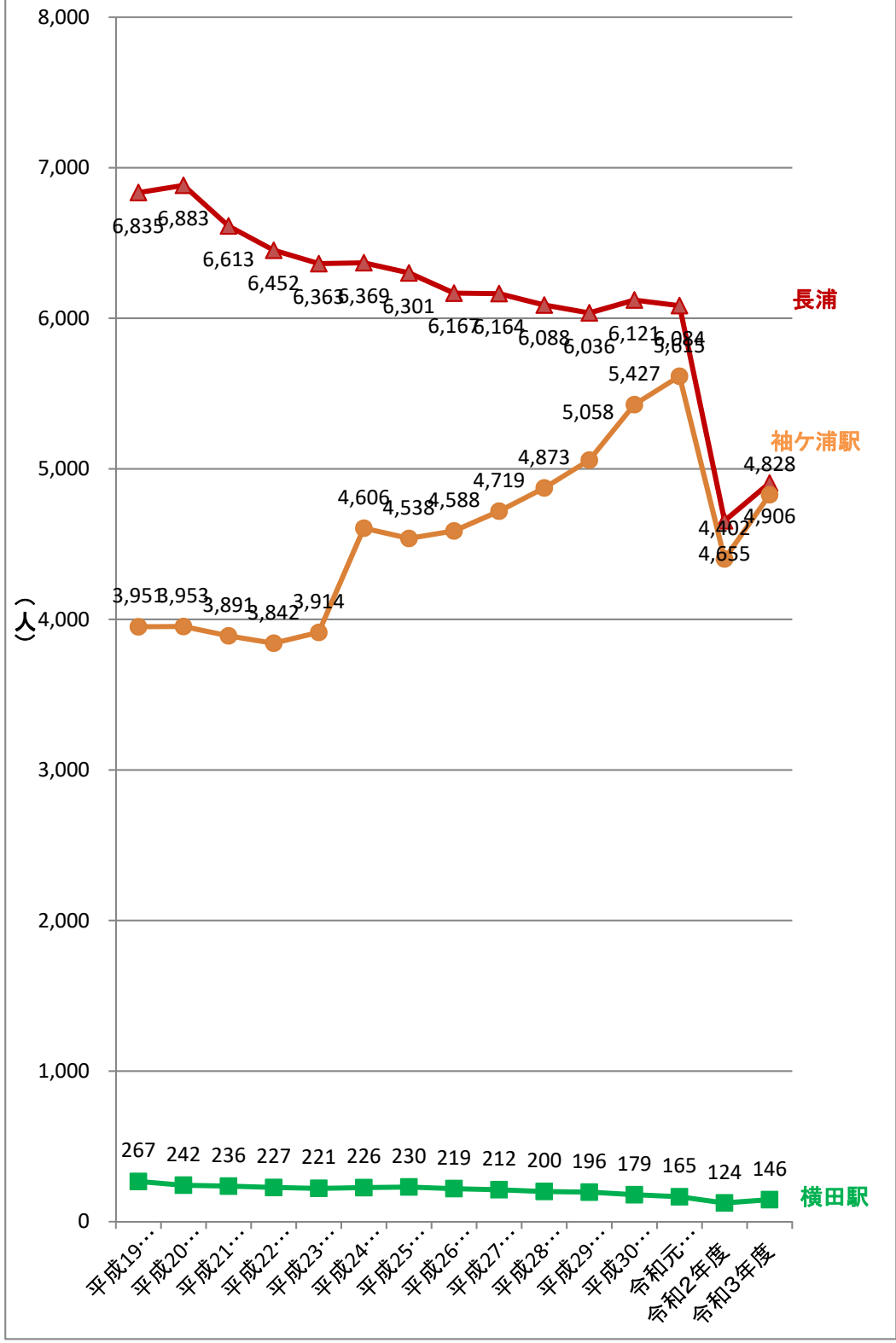

## 高速バス利用状況

年度	乗 客 者 数 ( 人 )												利用者数(人)※	
	川崎線	品 川 線			横浜線	羽田 空港線	新宿線	東京線 (アクシー号)	東京線 (東京ガウライナー)		渋谷線	合計	袖ヶ浦BT 利用者計	長浦駅・ 袖ヶ浦駅 利用者計
	袖ヶ浦BT	袖ヶ浦BT	長浦駅	袖ヶ浦駅	袖ヶ浦BT	袖ヶ浦BT	袖ヶ浦BT	袖ヶ浦BT	袖ヶ浦駅	袖ヶ浦BT	袖ヶ浦BT			
20年度	102,641	137,131	4,700	1,829	176,199	132,349	14,812	-	-	-	-	563,132	1,126,264	13,058
21年度	85,649	139,070	8,550	4,756	163,887	117,587	34,090	-	-	-	-	540,283	1,080,566	26,612
22年度	78,315	157,880	9,265	5,801	155,014	113,830	46,394	-	-	-	-	551,433	1,102,866	30,132
23年度	74,189	173,945	9,777	7,155	154,507	111,099	57,196	-	-	-	-	570,936	1,141,872	33,864
24年度	73,893	182,831	9,150	6,413	155,157	110,245	65,272	-	-	-	-	587,398	1,174,796	31,126
25年度	71,564	182,351	7,578	6,568	154,891	107,341	67,572	-	-	-	-	583,719	1,167,438	28,292
26年度	69,792	191,809	7,026	5,329	156,880	107,278	70,649	-	-	-	-	596,408	1,192,816	24,710
27年度	66,040	185,005	7,942	6,024	152,910	106,206	87,021	-	-	-	-	597,182	1,194,364	27,932
28年度	60,604	170,337	7,325	6,043	144,995	103,213	95,249	9,088	-	-	-	583,486	1,166,972	26,736
29年度	54,445	160,908	6,236	6,025	136,250	105,298	94,640	18,120	1,961	2,109	-	571,622	1,143,244	28,740
30年度	50,911	152,262	5,127	5,519	130,021	110,186	92,733	19,670	9,508	10,725	11,295	576,586	1,153,172	42,742
R元年度	48,714	138,807	4,877	5,234	122,426	107,416	89,355	19,811	11,816	16,830	20,271	558,616	1,117,232	53,882
R2年度	29,135	55,773	2,144	3,165	62,230	53,242	39,771	8,541	3,343	6,770	11,367	263,402	526,804	24,158
R3年度	27,464	66,735	1,831	7,358	75,469	64,586	50,983	12,859	3,401	7,798	13,068	314,565	629,130	33,974
R4年度	28,464	82,052	1,591	3,103	96,142	89,440	48,748	18,773	3,553	9,370	16,271	383,443	766,886	28,128
合計	921,820	2,176,896	93,119	80,322	2,036,978	1,539,316	954,485	106,862	33,582	53,602	72,272	7,842,211	15,684,422	346,882

資料 企画政策課

(注) 「利用者数」…乗客者数合計×2



### 袖ヶ浦BT高速バス利用者数

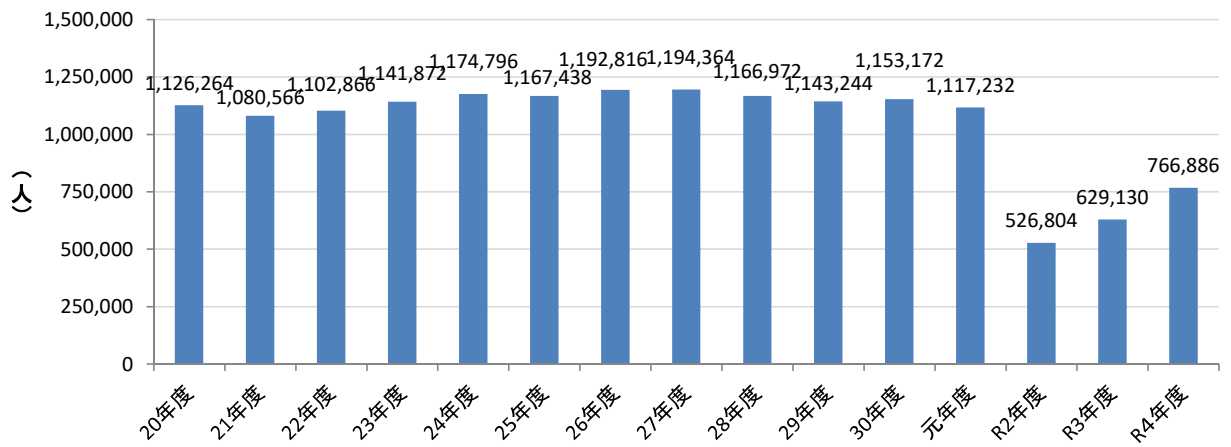

### 袖ヶ浦BT高速バス乗客者数

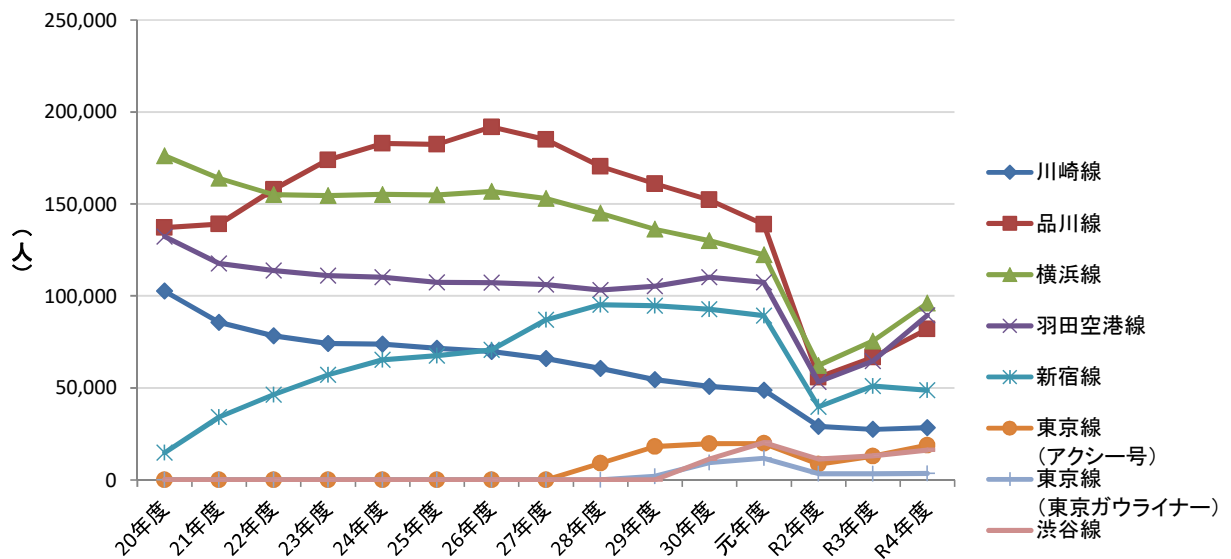

## 車種別保有自動車台数

(各年3月31日 単位:台)

年度	総数	貨物自動車			乗合自動車	乗用自動車		特殊用途自動車	小型二輪自動車	軽自動車
		普通車	小型車	被けん引車		普通車	小型車			
平成22年	31,841	2,650	3,506	417	178	9,149	13,782	1,428	731	16,789
平成23年	31,689	2,563	3,416	490	175	9,333	13,566	1,396	750	17,030
平成24年	31,916	2,557	3,409	505	176	9,559	13,481	1,446	783	17,425
平成25年	31,915	2,574	3,359	522	172	9,730	13,300	1,449	809	17,791
平成26年	31,686	2,467	3,386	507	165	9,907	12,983	1,420	851	18,554
平成27年	31,805	2,506	3,559	517	161	9,996	12,758	1,436	872	19,126
平成28年	31,769	2,460	3,536	482	169	10,248	12,591	1,408	875	19,543
平成29年	31,905	2,495	3,476	453	167	10,588	12,408	1,435	883	19,823
平成30年	32,193	2,475	3,552	461	166	10,968	12,270	1,420	881	20,200
平成31年	32,275	2,429	3,540	423	165	11,291	12,122	1,393	912	20,481
令和2年	32,594	2,420	3,542	399	168	11,692	12,023	1,418	932	20,664
令和3年	32,803	2,369	3,480	366	170	12,114	11,883	1,425	996	20,876
令和4年	32,991	2,362	3,429	387	164	12,447	11,734	1,420	1,048	21,045

資料「千葉県統計年鑑」

関東運輸局千葉運輸支局、千葉県軽自動車協会

(注) 総数に軽自動車は含みません。軽自動車に軽二輪車は含みません。

# 8 商 業

## 産業分類別商店数(従業者規模別)・従業者数・年間商品販売額等

(平成19年7月1日、平成21年7月1日、平成24年2月1日、平成26年7月1日、平成28年6月1日)

産業分類	年	商店数(店)						従業者数 (人)	年間商品 販売額 (万円)	売場面積 (㎡)
		計	従業者規模							
			～4人	5～9人	10～29人	30～49人	50人～			
卸売業計	平成19年	53	21	19	11	2	—	443	2,023,485	—
	平成21年	79	37	25	15	2	—	585	—	—
	平成24年	37	19	9	7	1	1	307	1,736,789	—
	平成26年	45	27	11	7	—	—	258	1,389,651	—
	平成28年	47	27	10	9	1	—	303	2,248,365	—
小売業計	平成19年	319	195	52	60	6	6	2,598	3,884,954	42,569
	平成21年	342	203	62	66	5	6	2,709	—	—
	平成24年	239	150	41	42	2	4	1,739	3,370,049	38,499
	平成26年	232	138	40	49	3	2	1,672	3,429,828	39,554
	平成28年	249	137	42	60	4	6	2,205	4,370,192	42,274

資料「千葉県統計年鑑」

「平成28年商業統計調査」

「平成24年経済センサス-活動調査」、「平成26年商業統計調査」

「平成19年商業統計調査」、「平成21年経済センサス-基礎調査」

### 卸売業商店数・従業者数・年間商品販売額

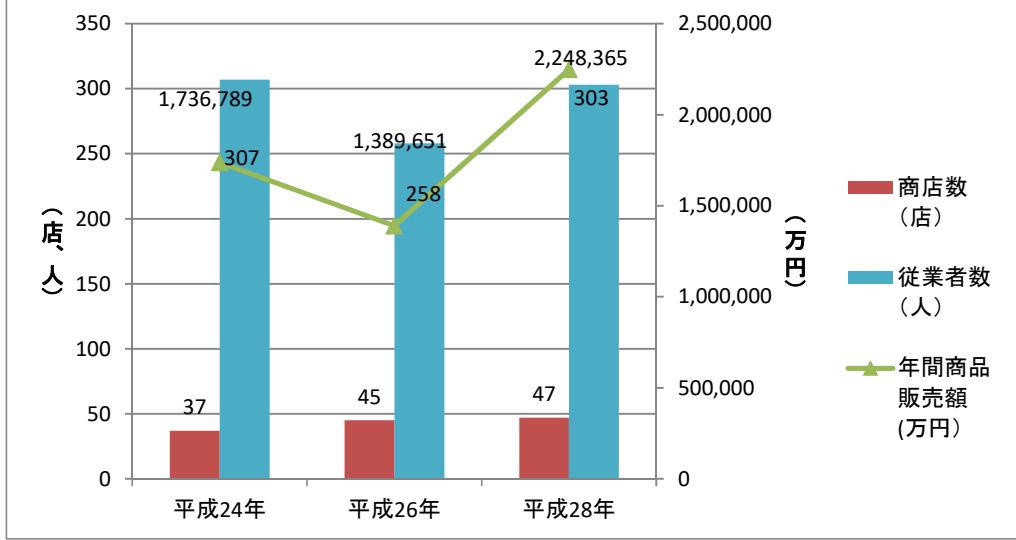

### 小売業商店数・従業者数・年間商品販売額

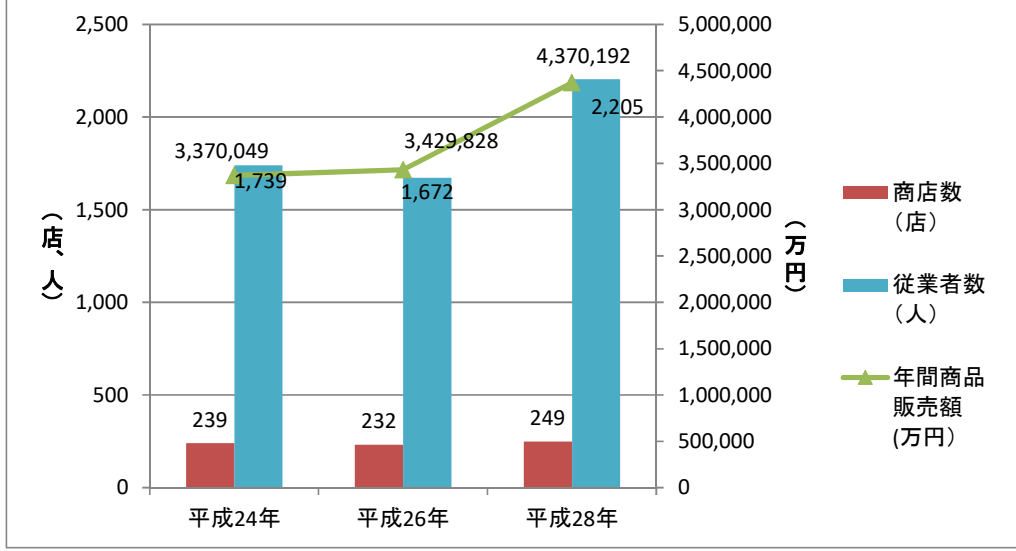

## 地元購買率(%)

(単位: %)

年	衣料品	食料品	飲料
平成18年	21.9	75.6	49.1
平成22年	21.5	74.3	32.6
平成24年	21.5	74.3	32.6
平成30年	13.8	72.3	30.4

資料 「千葉県統計年鑑」

千葉県経営支援課 「千葉県の商圈」(消費者購買動向調査報告書)

(注) 購買率…居住地で購買する消費者÷有効回答者数×100

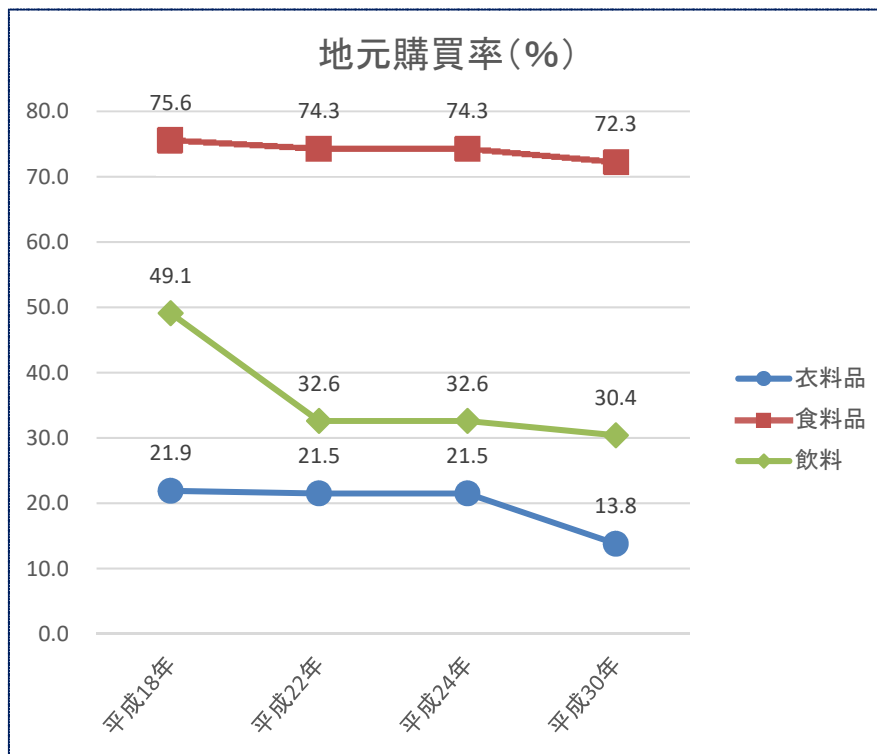

## 9 上下水道



## 上水道事業

(各年度末)

年 度	給 水 人 口 (人)			普及率 (%)
	総数	上水道	専用水道	
平成20年度	59,229	58,061	1,168	99.5
平成21年度	59,648	58,394	1,254	99.7
平成22年度	59,815	58,586	1,229	99.1
平成23年度	60,220	58,991	1,229	99.7
平成24年度	60,449	59,220	1,229	99.9
平成25年度	60,785	59,609	1,176	99.9
平成26年度	60,416	59,701	715	99.2
平成27年度	60,504	59,936	568	99.1
平成28年度	60,682	60,155	527	99.0
平成29年度	61,560	61,052	508	99.0
平成30年度	62,026	61,518	508	99.1
令和元年度	62,912	62,419	493	99.2
令和2年度	63,648	63,155	493	99.3
令和3年度	64,032	63,539	493	99.4

資料 「千葉県統計年鑑」

# 水道の普及状況

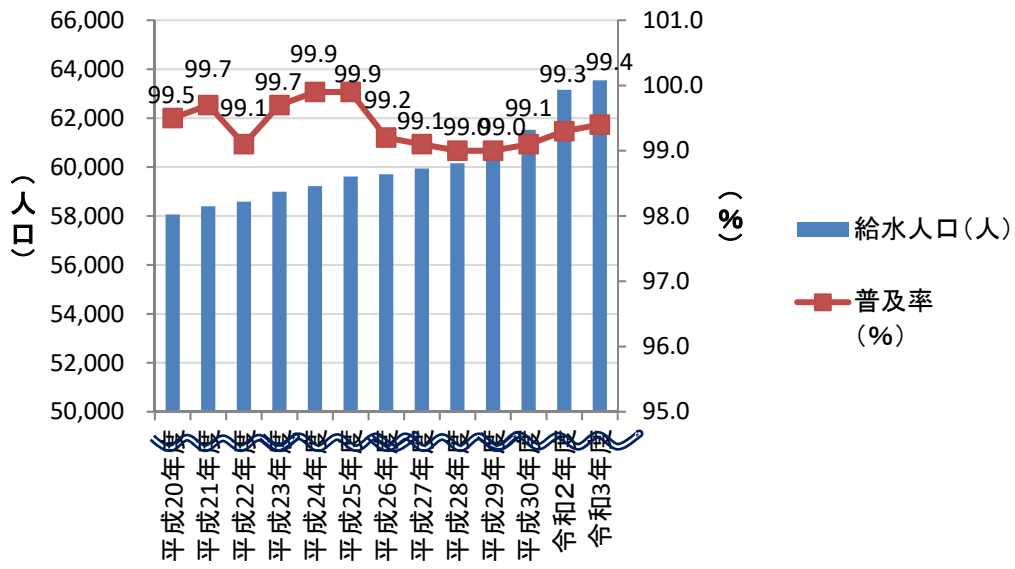

## 下水道事業

(各年度末)

年度	行政区域		全体計画 面積(ha)	污水整備 面積(ha)	処理人口 (千人)	整備率 (面積比%)	普及率 (人口比%)
	面積 (ha)	人口 (千人)					
平成20年度	9,492	61	1,934	935	40.5	48.3	66.9
平成21年度	9,492	61	1,934	939	40.7	48.6	67.0
平成22年度	9,492	61	1,419	941	41.0	66.3	67.2
平成23年度	9,492	61	1,419	941	41.0	66.3	67.3
平成24年度	9,492	62	1,419	941	41.2	66.3	66.9
平成25年度	9,493	62	1,419	941	41.6	66.3	67.2
平成26年度	9,493	61.9	1,419	963	41.5	67.9	67.1
平成27年度	9,493	62.1	1,419	970	41.5	68.4	66.8
平成28年度	9,493	62.4	1,419	987	42.4	69.6	68.0
平成29年度	9,493	63.3	1,419	1,042	43.2	73.4	68.3
平成30年度	9,493	63.7	1,419	1,042	43.7	73.4	68.5
令和元年度	9,493	64.5	1,419	1,042	44.3	73.4	68.7
令和2年度	9,493	65.1	1,419	1,042	44.7	73.4	68.7
令和3年度	9,492	65.4	1,419	1,042	44.9	73.4	68.7

資料「千葉県統計年鑑」

## 公共下水道の普及状況

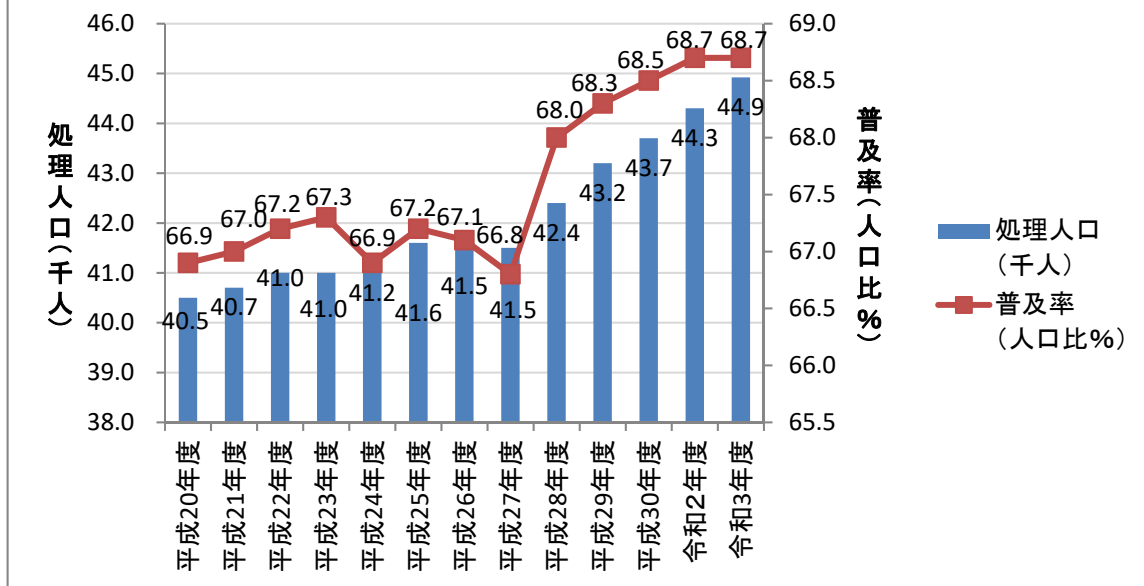

## 1 0 教育・文化・観光

## 幼稚園園児数及び学級数

(各年5月1日)

年	園数	学級数	認可 定員	在園者数			修了者数		
				計	男	女	計	男	女
平成22年	4	27	960	695	353	342	301	157	144
平成23年	4	29	960	714	349	365	297	159	138
平成24年	4	29	960	720	369	351	282	132	150
平成25年	4	26	960	685	358	327	332	178	154
平成26年	4	27	960	705	380	325	271	141	130
平成27年	4	26	960	666	336	330	305	166	139
平成28年	4	27	960	642	320	322	278	148	130
平成29年	4	27	960	662	327	335	271	128	143
平成30年	4	26	960	612	289	323	244	130	114
令和元年	3	23	750	576	268	308	266	135	131
令和2年	3	22	750	557	269	288	229	102	127
令和3年	3	21	750	528	262	266	205	95	110
令和4年	3	21	750	502	250	252	208	109	99
令和5年	3	21	750	465	237	228	189	91	98

## 在園者数の内訳

年	在 園 者 数											
	計			3歳			4歳			5歳		
	計	男	女	計	男	女	計	男	女	計	男	女
平成22年	695	353	342	123	64	50	276	130	146	296	159	137
平成23年	714	349	365	97	42	55	334	177	157	283	130	153
平成24年	720	369	351	127	69	58	262	123	139	331	177	154
平成25年	685	358	327	126	74	52	292	161	131	267	123	144
平成26年	705	380	325	128	66	62	271	146	125	306	168	138
平成27年	666	336	330	119	58	61	268	130	138	279	148	131
平成28年	642	320	322	135	64	71	236	126	110	271	130	141
平成29年	662	327	335	147	59	88	272	138	134	243	130	113
平成30年	612	289	323	121	55	66	224	99	125	267	135	132
令和元年	576	268	323	151	80	71	198	88	110	227	100	127
令和2年	557	269	288	143	66	77	210	110	100	204	93	111
令和3年	528	262	266	137	66	71	183	87	96	208	109	99
令和4年	502	250	252	142	77	65	172	81	91	188	92	96
令和5年	465	237	228	117	57	60	168	93	75	180	87	93

資料「学校基本調査結果報告書」

## 小学校児童数及び学級数

(各年5月1日)

	平成 22年	平成 23年	平成 24年	平成 25年	平成 26年	平成 27年	平成 28年	平成 29年	平成 30年	令和 元年	令和 2年	令和 3年	令和 4年	令和 5年	
学校数	8	8	8	8	8	8	8	8	8	8	8	8	8	7	
学級数	136	134	134	135	136	129	133	136	138	135	138	141	141	150	
児童総数	3,510	3,484	3,388	3,381	3,345	3,340	3,337	3,350	3,388	3,401	3,481	3,465	3,593	3,655	
1学年	計	548	551	502	590	531	580	540	573	525	598	622	574	648	636
	男	270	295	246	325	253	308	273	299	287	299	306	282	320	339
	女	278	256	256	265	278	272	267	274	238	299	316	292	328	297
2学年	計	584	552	556	499	599	531	581	536	578	529	597	620	583	647
	男	308	271	298	242	328	253	307	271	300	290	297	306	289	320
	女	276	281	258	257	271	278	274	265	278	239	300	314	294	327
3学年	計	592	586	553	561	501	602	539	586	543	579	536	597	626	590
	男	290	312	272	303	244	330	256	307	274	298	291	299	309	293
	女	302	274	281	258	257	272	283	279	269	281	245	298	317	297
4学年	計	604	595	582	553	570	500	598	542	591	545	585	541	602	629
	男	318	295	312	270	307	242	324	260	309	275	303	294	301	310
	女	286	300	270	283	263	258	274	282	282	270	282	247	301	319
5学年	計	597	608	590	584	555	570	506	602	548	598	542	588	547	606
	男	308	321	292	312	272	307	240	325	261	314	273	303	297	304
	女	289	287	298	272	283	263	266	277	287	284	269	285	250	302
6学年	計	585	592	605	594	589	557	573	511	603	552	599	545	587	547
	男	301	306	321	296	313	274	308	242	324	263	313	274	303	298
	女	284	286	284	298	276	283	265	269	279	289	286	271	284	249
本務教員数	197	195	197	191	193	189	202	205	202	204	208	220	224	227	
本務職員数	11	10	10	9	10	11	10	9	9	10	9	11	10	12	

資料「学校基本調査結果報告書」

(注)「本務」と「兼務」の区別は、原則として辞令面によります。

(注)「教員」の条件

- ・給与を条例で定めていること。
- ・学校教育の水準の維持向上のための義務教育諸学校の教育職員の人材確保に関する特別措置法  
(「人材確保法」)の趣旨を踏まえ、一般の公務員よりも優遇された、教育職の給料表を定めていること。
- ・条例の定めにより、教職調整額・義務教育等教員特別手当を支給していること。
- ・任期なしフルタイム勤務の新任教員に対しては、初任者研修を実施していること。

(注)「職員」の例

- ・事務職員・養護職員(看護師等)・学校栄養職員・学校給食調理従事員・用務員・警備員

## 中学校生徒数及び学級数

(各年5月1日)

	平成 22年	平成 23年	平成 24年	平成 25年	平成 26年	平成 27年	平成 28年	平成 29年	平成 30年	令和 元年	令和 2年	令和 3年	令和 4年	令和 5年	
学校数	5	5	5	5	5	5	5	5	5	5	5	5	5	5	
学級数	65	67	67	64	65	66	61	63	61	63	63	66	63	64	
生徒総数	1,745	1,759	1,719	1,732	1,730	1,751	1,692	1,667	1,586	1,613	1,612	1,688	1,641	1,671	
1学年	計	576	578	563	591	567	581	538	548	494	572	544	573	527	567
	男	288	305	294	316	282	304	266	300	232	310	257	307	266	296
	女	288	273	269	275	285	277	272	248	262	262	287	266	261	271
2学年	計	609	572	581	562	600	569	582	538	550	493	571	543	573	528
	男	330	285	306	294	321	282	302	267	302	231	310	258	308	261
	女	279	287	275	268	279	287	280	271	248	262	261	285	265	267
3学年	計	560	609	575	579	563	601	572	581	542	548	497	572	541	576
	男	286	331	286	304	296	322	282	300	268	302	232	313	255	306
	女	274	278	289	275	267	279	290	281	274	246	265	259	286	270
本務教員数	126	126	126	128	127	131	124	129	124	124	126	132	132	135	
本務職員数	8	6	7	6	6	6	6	6	6	6	6	6	6	6	

資料「学校基本調査結果報告書」

(注)「本務」と「兼務」の区別は、原則として辞令面によります。

(注)「教員」の条件

- ・給与を条例で定めていること。
- ・学校教育の水準の維持向上のための義務教育諸学校の教育職員の人材確保に関する特別措置法  
 (「人材確保法」)の趣旨を踏まえ、一般の公務員よりも優遇された、教育職の給料表を定めていること。
- ・条例の定めにより、教職調整額・義務教育等教員特別手当を支給していること。
- ・任期なしフルタイム勤務の新任教員に対しては、初任者研修を実施していること。

(注)「職員」の例

- ・事務職員・養護職員(看護師等)・学校栄養職員・学校給食調理従事員・用務員・警備員



## 図書館利用状況

		平成 20年度	平成 21年度	平成 22年度	平成 23年度	平成 24年度	平成 25年度	平成 26年度	平成 27年度	平成 28年度	平成 29年度	平成 30年度	令和 元年度	令和 2年度	令和 3年度
中央	貸出冊数	318,476	295,517	285,038	294,944	283,672	274,023	270,917	275,335	263,655	255,188	258,753	255,703	163,144	254,665
	蔵書冊数	340,987	351,859	360,052	363,091	371,505	379,158	382,683	387,620	389,418	393,815	398,924	402,211	405,012	409,889
	うち児童図書数	74,545	76,835	78,284	78,400	79,913	81,258	81,342	81,294	82,950	83,927	84,848	85,413	86,081	87,065
長浦	貸出冊数	308,119	323,611	335,088	328,436	315,121	295,235	279,244	266,499	255,704	246,029	251,916	237,713	146,169	209,467
	蔵書冊数	189,853	192,788	197,215	202,032	209,150	213,902	218,794	223,214	228,018	232,420	236,131	236,713	237,892	240,929
	うち児童図書数	45,856	47,178	48,144	48,893	50,425	51,566	51,776	66,777	53,224	54,069	54,707	54,911	55,158	55,876
平川	貸出冊数	58,961	60,630	61,623	56,805	57,640	53,505	48,667	47,104	47,088	45,879	42,444	40,402	26,322	43,509
	蔵書冊数	47,258	49,931	51,643	52,546	54,201	55,599	56,790	58,203	59,473	60,519	61,653	61,387	61,732	62,640
	うち児童図書数	17,822	18,358	18,643	18,761	19,020	19,214	19,411	13,264	19,789	19,994	20,200	20,350	20,510	20,793
合計	貸出冊数	685,556	679,758	681,749	680,185	656,433	622,763	598,828	588,938	566,447	547,096	553,113	533,818	335,635	507,641
	蔵書冊数	578,098	594,578	608,910	617,669	634,856	648,659	658,267	669,037	676,909	686,754	696,708	700,311	704,636	713,458
	うち児童図書数	138,223	142,371	145,071	146,054	149,358	152,038	152,529	161,335	155,963	157,990	159,755	160,674	161,749	163,734
	登録者数	47,554	46,924	29,860	29,855	29,514	29,062	28,518	28,059	27,690	27,385	27,061	26,760	25,799	25,203
	うち児童	6,948	6,860	5,331	5,390	5,288	5,189	5,115	5,076	5,057	5,014	5,018	5,075	4,623	4,556

資料「千葉県統計年鑑」

千葉県公共図書館協会「千葉県の図書館」

### 図書館貸出冊数

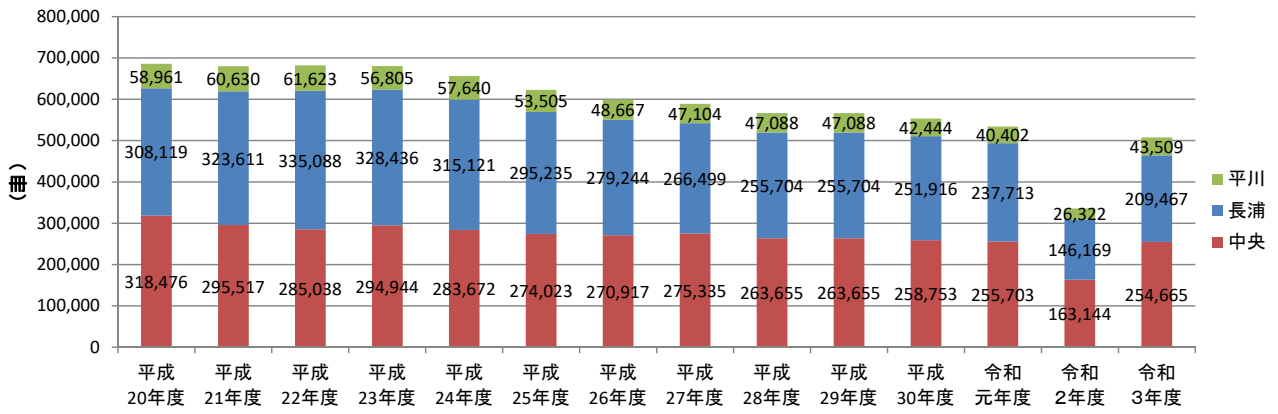

## 観光入込客数

(単位:千人地点)

年	人数
平成20年	1,146
平成21年	1,321
平成22年	1,401
平成23年	1,291
平成24年	1,278
平成25年	1,497
平成26年	1,595
平成27年	1,660
平成28年	1,728
平成29年	1,686
平成30年	1,773
令和元年	1,614
令和2年	1,255

資料「千葉県統計年鑑」

(注)単位の「人地点」とは、観光地内の観光地点・施設を訪れた利用者の合計人数です。  
(観光入込客地点延べ人数といいます。)

# 観光入込客数

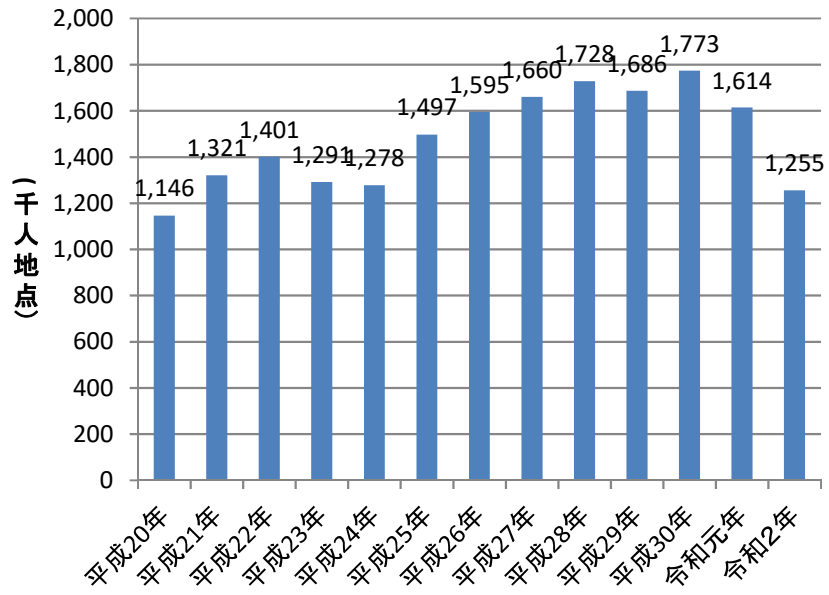

## 宗教法人数

(各年4月1日)

年	総数	神道		仏教		キリスト教	諸教
		神社	協会	寺院	協会		
平成22年	116	58	1	54	-	-	3
平成23年	116	58	1	54	-	-	3
平成24年	116	58	1	54	-	-	3
平成25年	116	58	1	54	-	-	3
平成26年	116	58	1	54	-	-	3
平成27年	116	58	1	54	-	-	3
平成28年	116	58	1	54	-	-	3
平成29年	116	58	1	54	-	-	3
平成30年	116	58	1	54	-	-	3
平成31年	116	58	1	54	-	-	3
令和2年	116	58	1	54	-	-	3
令和3年	116	58	1	54	-	-	3
令和4年	116	58	1	54	-	-	3

資料「千葉県統計年鑑」

## テレビ受信契約数

(各年度末)

年	放送受信契約数	衛生放送(再掲)	
		契約数	契約率(%)
平成22年度	17,765	6,478	36.5
平成23年度	18,264	6,792	37.2
平成24年度	18,775	7,259	38.7
平成25年度	19,172	7,732	40.3
平成26年度	19,631	8,041	41.0
平成27年度	20,133	8,417	41.8
平成28年度	20,580	8,701	42.3
平成29年度	20,999	9,190	43.8
平成30年度	21,469	9,714	45.2
令和元年度	22,334	10,262	45.9
令和2年度	22,349	10,419	46.6
令和3年度	22,316	10,452	46.8

資料 「千葉県統計年鑑」

# 1 1 福祉・保健・衛生

## 生活保護法による保護状況

(各年度間月平均)

年 度	被保護 世帯数 (世帯)	被保護 実人員 (人)	扶 助 人 員 (人)						保護率 (%)
			生活扶助	住宅扶助	教育扶助	医療扶助	介護扶助	その他 の扶助	
平成20年度	187	243	215	186	22	223	27	2	4.1
平成21年度	214	276	250	212	19	253	34	5	4.6
平成22年度	245	331	304	259	20	299	41	12	5.5
平成23年度	249	339	306	264	23	309	45	11	5.6
平成24年度	252	342	308	272	25	313	42	8	5.6
平成25年度	249	328	289	264	21	300	45	7	5.4
平成26年度	259	321	275	250	15	295	53	3	5.3
平成27年度	281	347	298	265	19	324	57	3	5.7
平成28年度	278	340	294	268	20	311	57	5	5.6
平成29年度	286	358	313	287	25	322	57	7	5.8
平成30年度	291	374	318	296	25	342	62	7	6.0
令和元年度	296	386	325	315	24	361	62	9	6.1
令和2年度	308	403	344	335	26	378	67	7	6.3
令和3年度	315	409	351	343	26	387	75	10	6.4

資料「千葉県統計年鑑」

(注) 月平均値のため、個々の数値の合計と年度計は一致しません。

(注) 「保護率」: 人口1000対被保護実人員



## 生活保護法による保護状況

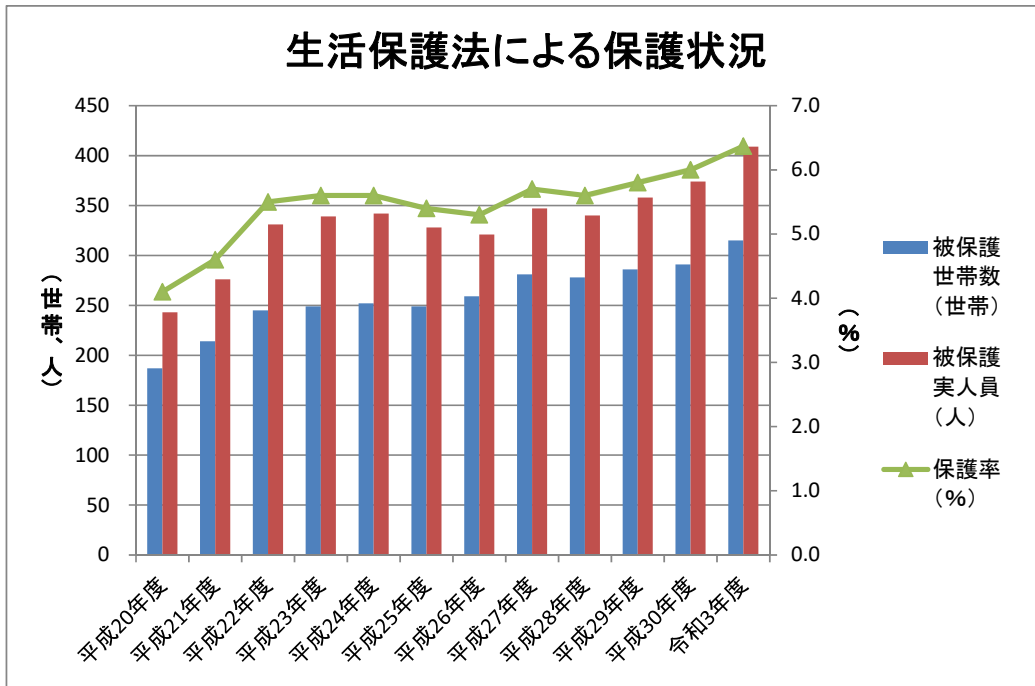

## 後期高齢者医療費給付状況

年 度	平均 被保険 者数 (人)	医科・ 歯科の 受診件数 (件)	医科・ 歯科の 給付額 (千円)	受診率 (%)
平成20年度	4,836	81,845	2,612,347	141.0
平成21年度	4,976	85,574	2,698,870	143.3
平成22年度	5,156	89,111	2,996,555	144.0
平成23年度	5,391	93,268	2,860,594	144.2
平成24年度	5,592	97,133	2,948,113	144.8
平成25年度	5,765	101,053	3,007,310	146.1
平成26年度	5,937	105,290	3,318,762	147.8
平成27年度	6,167	110,818	3,453,110	149.8
平成28年度	6,501	118,054	3,621,046	151.3
平成29年度	6,901	125,804	3,842,741	151.9
平成30年度	7,282	133,847	4,253,562	153.2
令和元年度	7,632	141,938	4,158,891	155.0
令和2年度	7,843	133,088	4,198,891	141.4
令和3年度	8,037	140,067	4,424,280	145.2

資料「千葉県統計年鑑」

千葉県保健指導課

(注)「平均被保険者数」:3月から翌年2月までの各月末の平均。

(注)「受診率」:(医科・歯科の受診件数/受給者数)/12×100

## 後期高齢者医療費給付状況

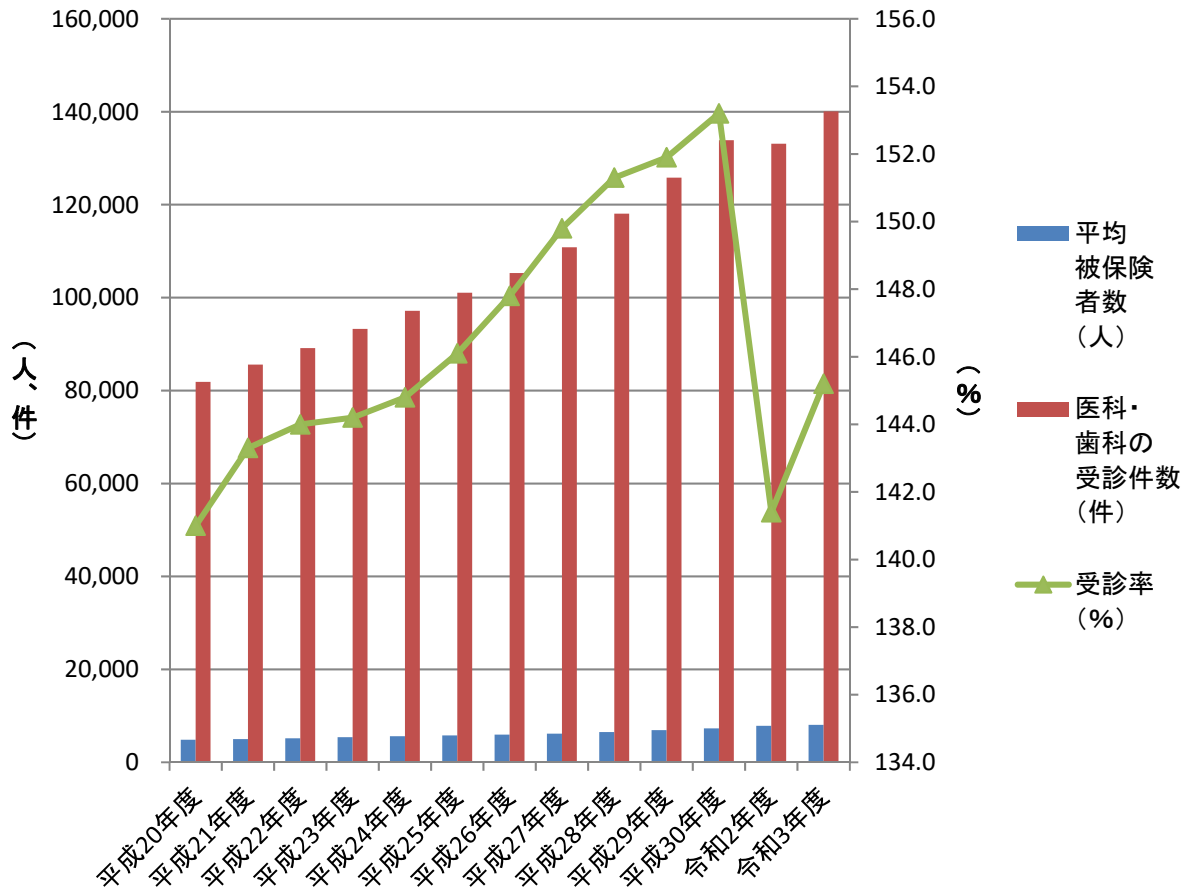

## 保育所の状況

(各年4月1日)

年	施設数			定員(人)			入所人員数(人)		
	総数	公立	私立	総数	公立	私立	総数	公立	私立
平成20年	7	5	2	720	510	210	764	528	236
平成21年	7	5	2	730	510	220	781	531	250
平成22年	8	5	3	770	510	260	813	518	295
平成23年	8	5	3	790	510	280	887	530	357
平成24年	8	5	3	829	510	319	853	485	368
平成25年	8	5	3	850	510	340	915	501	414
平成26年	8	5	3	850	510	340	915	501	414
平成27年	9	5	4	1,000	540	460	977	486	491
平成28年	9	5	4	1,000	540	460	1,027	499	528
平成29年	9	5	4	1,030	540	490	1,059	500	559
平成30年	10	5	5	1,120	540	580	1,132	486	646
令和元年	10	5	5	1,120	540	580	1,137	454	683
令和2年	11	5	6	1,180	540	640	1,146	466	680
令和3年	12	5	7	1,256	540	716	1,204	454	750
令和4年	14	5	9	1,406	540	866	1,294	412	882

資料「千葉県統計年鑑」

## 医療施設及び薬局数

年 度	病 院 (10月1日)			一般診療所 (10月1日)		歯科診療所 (10月1日)	薬局 (3月31日)
	総数	精神病院	一般病院	総数	うち有床		
平成20年度	1	—	1	39	6	24	22
平成21年度	1	—	1	39	5	25	22
平成22年度	1	—	1	39	5	25	22
平成23年度	1	—	1	39	5	25	21
平成24年度	1	—	1	40	5	25	19
平成25年度	1	—	1	40	5	24	20
平成26年度	1	—	1	41	5	24	20
平成27年度	1	—	1	41	4	24	20
平成28年度	1	—	1	41	4	24	20
平成29年度	1	—	1	42	3	24	22
平成30年度	1	—	1	42	3	24	23
令和元年度	1	—	1	41	3	25	24
令和2年度	1	—	1	42	3	24	27

資料 「千葉県統計年鑑」

# 病床数

(各年10月1日)

年	病 院							一般 診療所
	総数	精神 病床	感染症 病床	結核 病床	その他の病床等			
					計	療養病床	一般病床	
平成20年	319	218	0	0	101	0	101	89
平成21年	319	218	0	0	101	0	101	70
平成22年	319	218	0	0	101	0	101	70
平成23年	319	218	0	0	101	0	101	70
平成24年	409	218	0	0	191	0	191	70
平成25年	409	218	0	0	191	0	191	70
平成26年	409	218	0	0	191	0	191	70
平成27年	409	218	0	0	191	0	191	51
平成28年	409	218	0	0	191	0	191	51
平成29年	409	218	0	0	191	0	191	40
平成30年	409	218	0	0	191	0	191	40
令和元年	409	218	0	0	191	0	191	40
令和2年	409	218	-	-	191	-	191	40

資料「千葉県統計年鑑」

## 医師・歯科医師・薬剤師数

(各年12月31日 単位:人)

年	医師	歯科医師	薬剤師
平成20年	52	29	101
平成22年	53	32	96
平成24年	54	35	98
平成26年	59	38	104
平成28年	65	44	114
平成30年	67	39	110
令和2年	70	44	106

資料「千葉県統計年鑑」

# 医師・歯科医師・薬剤師数

(令和2年12月31日)

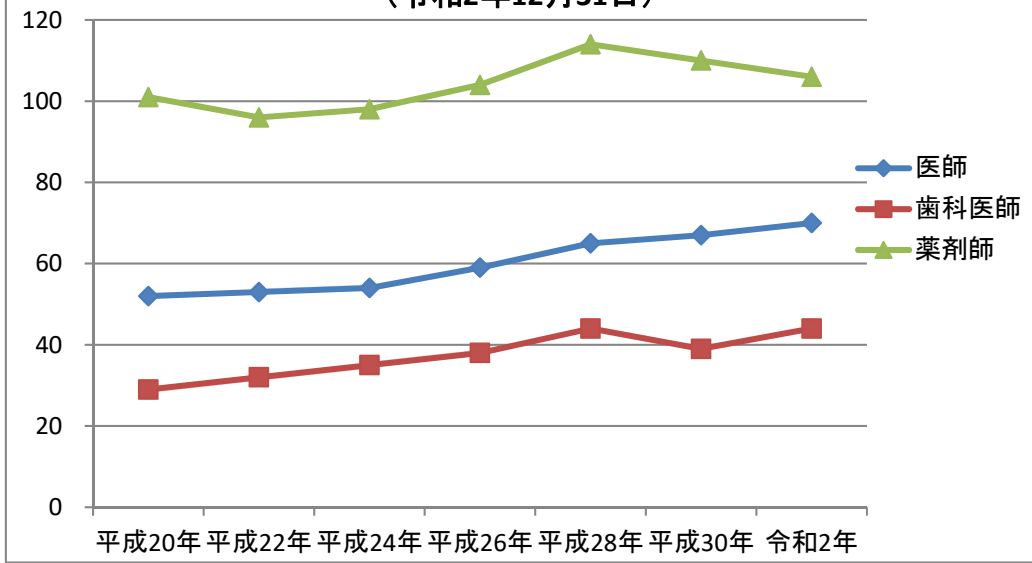



## ごみ処理状況

(各年10月1日)

年	計画処理 区域人口 a (人)	排出源別ごみ量				排出原単位 $f=b \div a \div 365 \text{日}$ $\times 10^6 \text{乗}$ (g/人・日)	
		合計 $b=(c+d+e)$ (t)	生活系ごみ c (t)	事業系ごみ d (t)	集団回収量 e (t)		
平成20年	60,462	23,546	15,218	5,641	2,687	1,067	
平成21年	60,670	22,895	14,917	5,397	2,581	1,034	
平成22年	60,909	22,823	15,076	5,246	2,501	1,027	
平成23年	61,009	22,232	14,864	4,968	2,400	996	※
平成24年	61,627	22,973	15,040	5,499	2,434	1,021	
平成25年	61,812	23,793	15,846	5,327	2,620	1,055	
平成26年	61,936	21,716	13,954	5,151	2,611	961	
平成27年	62,042	21,628	14,112	5,046	2,470	952	※
平成28年	62,241	21,616	15,612	5,238	766	951	
平成29年	62,729	21,413	15,513	5,136	764	935	
平成30年	63,601	21,623	15,709	5,168	746	931	
令和元年	64,225	22,381	13,660	5,196	708	952	
令和2年	64,884	22,159	16,771	4,889	499	936	

資料「千葉県統計年鑑」

千葉県資源循環推進課「清掃事業の現況と実績」

(注) 集団回収量

市町村登録された住民団体によって回収された量をいいます。

(注) 排出原単位

1人が1日に排出するごみの量。 ※平成23、27年はうるう年のため366日で計算しています。

## ごみ処理状況

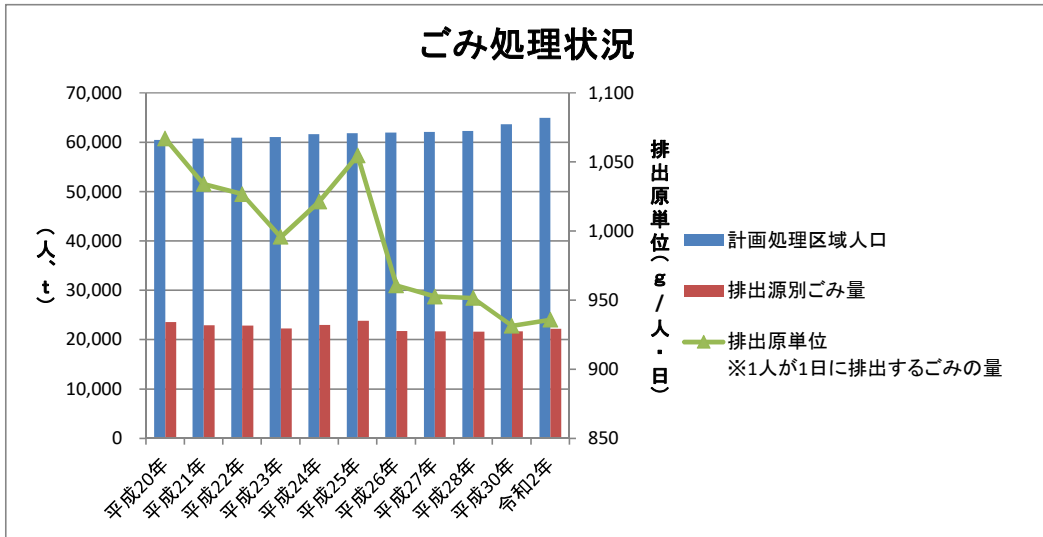

## し尿処理状況

年 度	計画処理区域人口		非水洗化人口内訳		総排出量		
	水洗化人口	非水洗化人口	汲み取り人口	自家処理人口	k1	収集総量 k1	自家処理 総量 k1
平成20年度	54,189	6,273	6,273	-	11,646	11,646	-
平成21年度	56,588	4,082	4,082	-	11,587	11,587	-
平成22年度	57,024	3,885	3,885	-	11,213	11,213	-
平成23年度	57,325	3,684	3,684	-	10,845	10,845	-
平成24年度	58,585	3,042	3,042	-	11,078	11,078	-
平成25年度	58,796	3,016	3,016	-	11,317	11,317	-
平成26年度	59,376	2,560	2,560	-	11,386	11,386	-
平成27年度	60,364	1,678	1,678	-	11,066	11,066	-
平成28年度	61,622	619	619	-	11,642	11,642	-
平成29年度	61,903	826	826	-	11,178	11,178	-
平成30年度	62,979	622	622	-	11,213	11,213	-
令和元年度	63,603	622	622	-	11,325	11,325	-
令和2年度	64,059	825	825	-	12,181	12,181	-

資料 「千葉県統計年鑑」

県資源循環推進課 「清掃事業の現況と実績」

(注) 総排出量、収集総量及び自家処理総量は、浄化槽汚泥を含みます。

## 地盤沈下状況

(各年1月1日)

年	水準点数	変動量計算 水準点数	不動・ 隆起 地点数	地盤沈下地点数			最大地盤沈下量		
				0.01～ 1.99cm	2.00～ 3.99cm	4.00cm 以上	地盤沈下 量 (cm)	水準点	所在地
<b>昭和46年</b>	<b>※</b>	<b>既往</b>	<b>最大</b>	<b>地盤沈下量</b>			<b>5.3</b>	<b>3849</b>	<b>坂戸市場</b>
平成20年	24	24	18	6	-	-	0.39	5202	横田
平成21年	26	24	-	24	-	-	0.50	3847	今井
平成22年	26	25	7	18	-	-	0.36	3849	坂戸市場
平成23年	30	25	-	-	-	25	4.61	S-3	久保田
平成24年	31	30	30	-	-	-	(0.11)	3849	坂戸市場
平成25年	31	30	-	30	-	-	0.57	S-18	中袖
平成26年	32	31	31	-	-	-	(0.12)	S-30	下新田
平成27年	32	32	4	28	-	-	0.55	S-28	下宮田
平成28年	32	32	2	30	-	-	0.45	S-2	久保田
平成29年	32	32	32	-	-	-	(0.18)	5198	横田
平成30年	32	32	-	32	-	-	0.88	S-3	久保田
令和元年	32	32	15	17	-	-	0.27	S-19	長浦
令和2年	32	32	14	18	-	-	0.48	3849	横田
令和3年	32	32	25	7	-	-	0.23	3849	坂戸市場

資料「千葉県統計年鑑」

千葉県水質保全課

(注) 地盤沈下量の()内は隆起量(cm)。

(注) 国土地理院及び関東各都県との調整上、関東地方の地盤沈下状況把握のための水準測量調査は、毎年1月1日を基準としています。

そのため、地盤沈下量は年度データ(4月～翌年3月)ではなく、暦年データ(1月～12月)です。

1 2 治 安

## 刑法犯認知件数

		平成 20年度	平成 21年度	平成 22年度	平成 23年度	平成 24年度	平成 25年度	平成 26年度	平成 27年度	平成 28年度	平成 29年度	平成 30年度	令和 元年度	令和 2年度
総 数		957	867	749	738	660	686	572	544	462	481	341	346	243
凶悪犯	殺人	0	1	0	1	0	0	1	1	-	2	-	1	-
	強盗	1	5	3	0	2	2	4	3	-	2	1	-	-
	放火	2	1	0	0	0	0	0	4	1	-	1	1	-
	強姦	2	0	0	0	1	0	1	3	-	2	2	-	-
粗暴犯	凶器準備集合	0	0	0	0	0	0	0	0	-	-	-	-	-
	暴行	9	10	7	10	12	9	21	6	16	2	8	4	3
	傷害	17	21	16	10	19	11	17	12	8	11	9	21	11
	脅迫	2	1	0	0	1	1	1	0	1	1	1	1	-
	恐喝	5	7	2	4	5	2	2	0	1	1	-	2	1
窃盗犯	計	746	670	598	584	505	534	408	402	328	360	261	263	183
	(うち)空き巣	56	38	28	32	35	40	25	27	19	18	15	7	10
	(うち)オートバイ盗	36	35	24	27	18	10	12	13	3	5	6	1	-
	(うち)自転車盗	74	78	127	91	95	56	69	81	56	63	52	83	50
	(うち)ひったくり	0	0	3	2	0	0	1	3	-	-	-	-	-
	(うち)車上ねらい	116	128	82	71	53	72	49	39	37	35	38	36	20
知能犯	詐欺	19	15	2	7	12	12	15	11	11	18	13	9	10
	横領	0	0	0	2	1	4	1	0	1	-	-	-	-
	その他	4	2	0	0	2	4	2	0	-	1	1	1	1
風俗犯	賭博	0	0	0	0	0	0	0	0	-	-	-	-	-
	わいせつ	11	6	5	6	5	6	5	2	10	8	5	13	1
その他の刑法犯		139	128	116	114	95	101	94	100	85	73	41	30	33

資料「千葉県統計年鑑」計年鑑」  
千葉県警察本部「犯罪の概要」の概要」

## 刑法犯認知件数

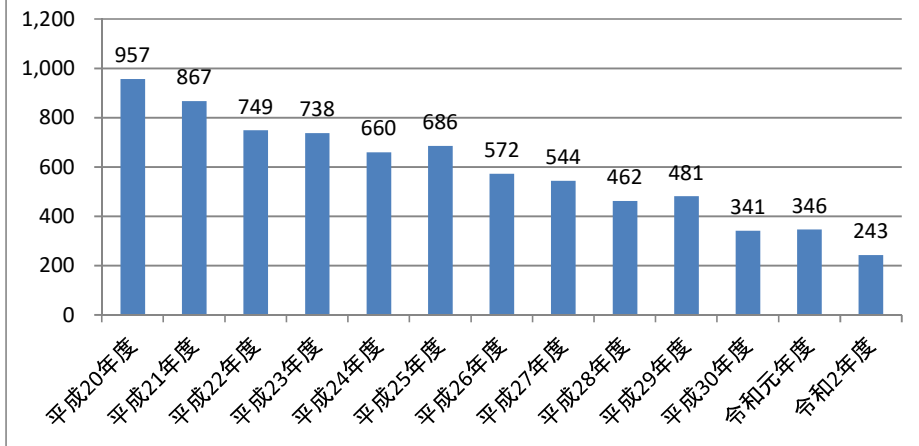

## 交通事故件数及び死傷者数

年 度	件数	死 傷 者 数 (人)		
		総数	死者	負傷者
平成20年度	284	395	2	393
平成21年度	241	322	3	319
平成22年度	208	310	0	310
平成23年度	192	259	0	259
平成24年度	231	306	2	304
平成25年度	206	265	6	259
平成26年度	136	193	7	186
平成27年度	157	209	2	207
平成28年度	168	227	1	226
平成29年度	182	235	-	235
平成30年度	215	272	5	267
令和元年度	217	283	3	280
令和2年度	175	223	2	221
令和3年度	166	194	2	192

資料 「千葉県統計年鑑」

千葉県警察本部「交通白書」



## 交通事故件数及び死傷者数

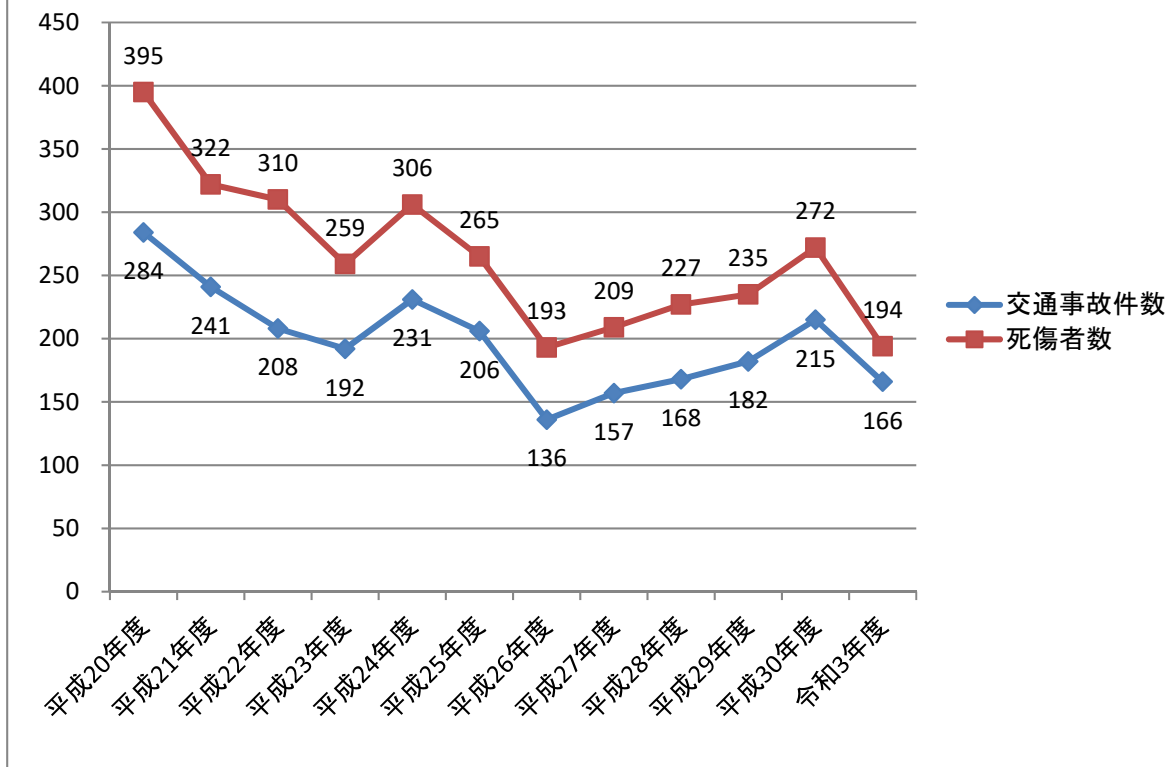

## 消防現有勢力

年 度	消防署数	消防吏員数	消防団員数	消 防 機 械 台 数							
				化学消防車	はしご付消防車	普通消防ポンプ車	水槽付ポンプ車	救助工作車	小型動力ポンプ積載車	小型動力ポンプ	救急自動車
平成21年度	3	127	438	2	-	22	3	1	-	22	4
平成22年度	3	127	460	2	-	22	3	1	-	22	4
平成23年度	3	128	456	2	-	22	3	1	-	22	4
平成24年度	3	131	450	2	-	22	3	1	-	21	4
平成25年度	3	122	437	2	-	22	3	1	-	21	4
平成26年度	3	125	443	2	-	21	4	1	-	21	4
平成27年度	3	124	440	2	-	21	5	1	-	21	4
平成28年度	3	127	441	2	-	21	4	1	-	21	4
平成29年度	3	126	422	2	-	21	4	1	-	21	4
平成30年度	3	128	413	2	-	21	3	1	-	20	4
令和元年度	3	129	409	2	-	17	5	1	2	18	4
令和2年度	3	129	395	2	-	15	5	1	4	15	4
令和3年度	3	130	389	2	0	15	5	1	4	15	4

資料「千葉県統計年鑑」

(注) はしご付消防車には、大型高所放水車を含みません。

## 火災損害状況

年 度	出火 件数	焼損むね数		焼損面積		死傷者数		り災世帯数		り災 者数	損害額(千円)	
		総数	(うち) 全焼	建物 床面積 (㎡)	林野 (a)	死者	負傷者	総数	(うち) 全損		総数	(うち) 建物 火災
平成 20年度	31	14	3	409	0	0	0	11	2	20	16,475	15,275
平成 21年度	31	12	5	561	50	1	4	9	4	21	25,469	25,178
平成 22年度	41	29	13	1,277	0	0	3	11	6	38	143,256	125,915
平成 23年度	36	16	6	576	36	0	1	4	3	12	56,622	23,472
平成 24年度	24	15	3	664	50	0	1	4	2	12	21,125	19,320
平成 25年度	26	16	5	439	0	0	1	9	5	22	33,796	22,854
平成 26年度	40	16	2	162	0	1	5	9	0	15	42,522	8,215
平成 27年度	39	25	5	493	8	2	2	13	1	35	40,514	39,895
平成 28年度	25	12	1	68	30	0	4	4	1	12	5,639	4,597
平成 29年度	24	25	11	1,056	2	-	4	10	3	32	69,057	68,602
平成 30年度	41	28	9	890	5	3	6	10	3	34	18,167	16,218
令和 元年度	26	12	3	203	-	-	1	8	1	18	6,376	6,128
令和 2年度	35	13	3	492	36	1	3	7	2	16	31,209	29,554
令和 3年度	22	11	6	733	-	0	1	6	2	9	8,471	6,754

資料 「千葉県統計年鑑」

# 火災出火件数

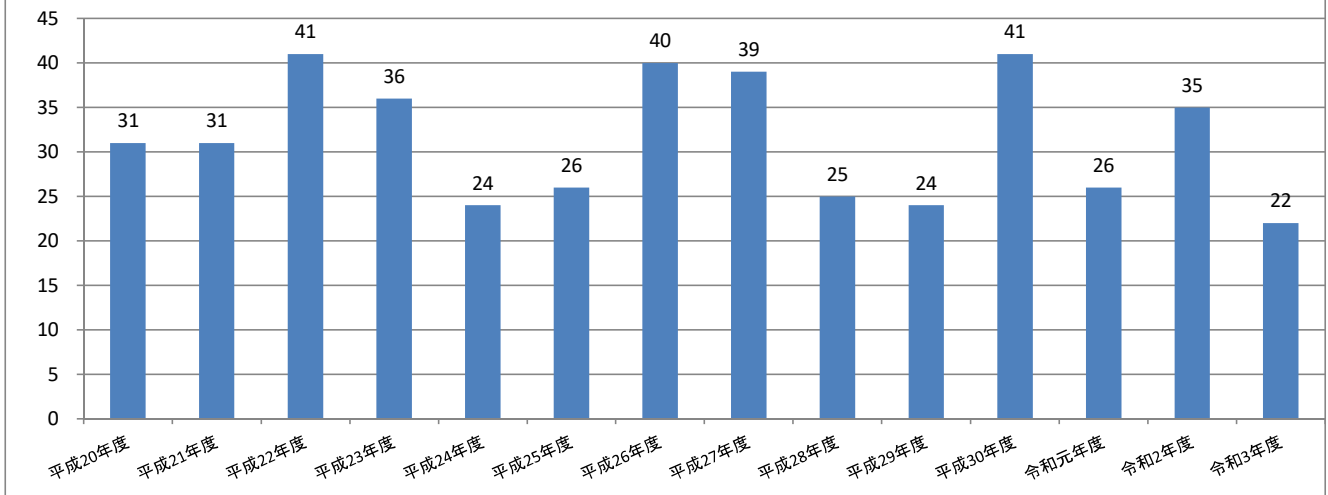

## 月別火災発生件数

年 度	総数	1月	2月	3月	4月	5月	6月	7月	8月	9月	10月	11月	12月
平成20年度	31	4	8	4	2	1	0	0	3	3	1	2	3
平成21年度	31	3	7	6	5	6	0	0	1	2	0	1	0
平成22年度	41	4	3	1	3	1	6	5	6	6	1	2	3
平成23年度	36	8	4	4	6	4	2	3	0	0	4	0	1
平成24年度	24	3	3	4	0	6	1	0	3	1	1	0	2
平成25年度	26	2	4	6	0	2	3	2	2	1	1	0	3
平成26年度	40	6	4	4	4	2	4	2	4	3	2	4	1
平成27年度	39	7	5	3	0	4	1	3	3	1	3	4	5
平成28年度	25	1	4	3	1	3	2	2	1	2	1	2	3
平成29年度	24	4	2	2	3	2	2	3	0	1	1	1	3
平成30年度	41	7	5	4	2	4	1	-	8	-	1	3	6
令和元年度	26	2	3	2	2	1	2	3	1	5	-	2	3
令和2年度	35	2	10	4	4	3	1	1	3	1	3	2	1
令和3年度	22	3	5	2	2	1	0	2	1	1	1	1	3

資料「千葉県統計年鑑」

千葉県警察本部「犯罪の概要」

### 月別火災発生件数(令和3年度)

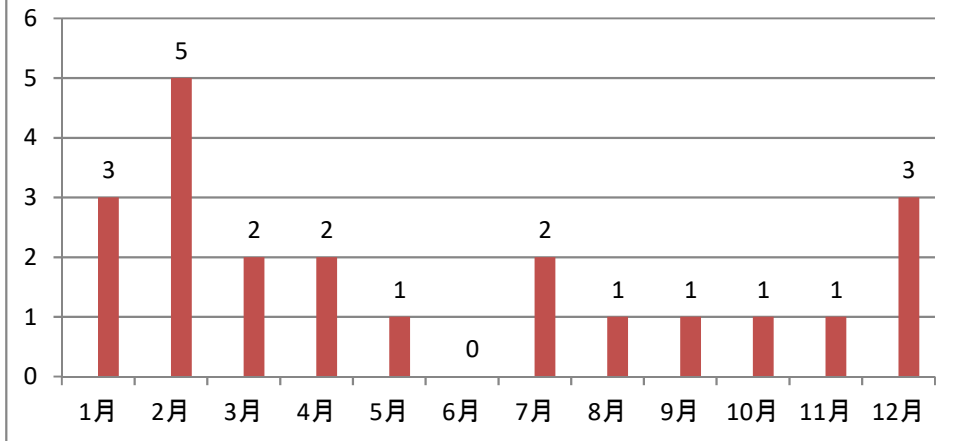

# 1 3 財 政

# 市税徴収実績

(単位 千円)

年度	総額	普通税					旧法による税	目的税	国民健康保険税・料
		市町村民税	固定資産税	軽自動車税	市町村たばこ税	その他			
平成20年度	13,849,920	5,077,704	7,700,236	103,499	420,359	-	-	548,122	1,647,383
平成21年度	13,647,040	4,425,871	8,181,789	106,021	398,747	-	-	534,612	1,719,720
平成22年度	13,437,513	4,196,952	8,201,586	108,530	403,134	-	-	527,311	1,679,398
平成23年度	13,286,964	4,345,237	7,830,884	111,986	473,412	1,059	-	524,386	1,684,402
平成24年度	13,217,113	4,570,735	7,556,447	113,663	467,692	-	-	508,576	1,731,648
平成25年度	13,379,471	4,648,544	7,592,227	115,538	519,393	-	-	503,769	1,752,723
平成26年度	13,375,447	4,665,767	7,572,753	121,348	500,582	-	-	514,997	1,674,045
平成27年度	13,108,497	4,460,479	7,515,821	125,773	497,071	-	-	509,353	1,619,462
平成28年度	13,195,531	4,398,829	7,642,593	148,561	490,267	-	-	515,281	1,588,035
平成29年度	13,687,182	4,921,700	7,624,033	155,807	462,479	-	-	523,163	1,443,935
平成30年度	13,642,623	4,858,705	7,634,012	165,668	458,792	-	-	525,446	1,377,031
令和元年度	13,909,253	4,843,850	7,871,589	173,979	477,679	-	-	542,156	1,304,701
令和2年度	14,237,589	4,957,989	8,051,093	186,601	480,249	2,383	-	559,274	1,251,754
令和3年度	14,353,261	4,977,064	8,112,313	191,535	512,484	-	-	559,865	1,221,567

資料「千葉県統計年鑑」

(注) この表は減年度及び過年度滞納繰越分の収入済額です。

普通税のその他には、鉱産税、特別土地保有税及び砂利採取税を含みます。

総額に国民健康保険税・料は含みません。



## 市税徴収実績

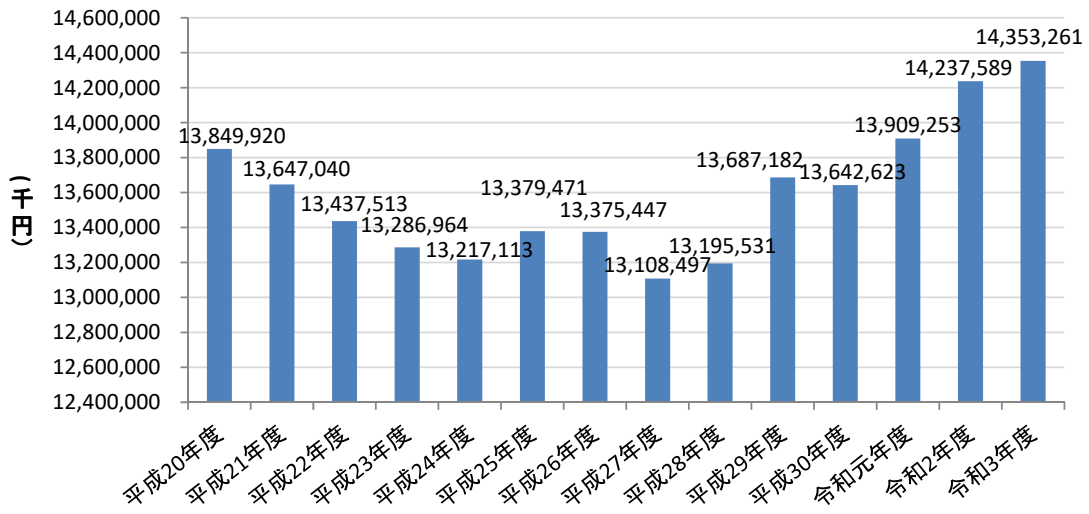

## 普通会計決算額

(1) 歳入総額・歳出総額 (単位 千円)

年度	歳入総額	歳出総額
平成20年度	21,091,389	20,539,784
平成21年度	21,756,308	21,060,198
平成22年度	21,136,479	20,831,817
平成23年度	21,357,242	20,815,764
平成24年度	22,812,866	21,613,495
平成25年度	25,989,995	24,706,819
平成26年度	27,376,608	26,601,645
平成27年度	25,540,944	24,827,354
平成28年度	23,675,231	22,974,061
平成29年度	25,089,252	24,199,846
平成30年度	24,019,479	23,385,856
令和元年度	26,053,183	24,015,930
令和2年度	34,964,424	33,581,257
令和3年度	31,488,632	30,350,531

(2) 歳入内訳 (単位 千円)

年度	一般財源計			国庫支出金	県支出金	地方債	その他の歳入
		(うち) 税収入	(うち) 地方交付税				
平成20年度	15,306,890	13,849,920	63,883	1,057,980	828,957	619,700	3,277,862
平成21年度	15,057,717	13,647,040	64,825	2,535,060	820,717	739,800	2,603,014
平成22年度	14,800,215	13,437,513	57,179	2,207,864	1,022,196	894,800	2,211,404
平成23年度	14,666,362	13,286,964	81,439	2,253,766	1,341,322	943,800	2,151,992
平成24年度	14,556,268	13,217,113	117,996	2,532,861	1,163,744	1,256,400	3,303,593
平成25年度	14,739,332	13,379,471	75,135	3,918,660	1,237,711	2,417,290	3,677,002
平成26年度	14,801,092	13,375,447	57,732	3,916,566	1,428,164	3,687,500	3,543,286
平成27年度	14,951,361	13,108,497	51,973	3,232,020	1,412,235	1,684,500	4,260,828
平成28年度	14,875,560	13,195,531	41,877	2,965,868	1,467,336	1,409,400	2,957,067
平成29年度	15,489,469	13,687,182	40,676	3,101,212	1,448,685	1,695,000	3,354,886
平成30年度	15,529,159	13,642,623	38,287	2,927,692	1,491,711	903,700	3,167,217
令和元年度	16,422,630	13,909,253	575,399	3,288,825	1,657,134	699,600	3,984,994
令和2年度	16,408,032	14,237,589	25,452	11,192,214	2,262,254	1,345,559	3,756,365
令和3年度	16,837,194	14,353,261	26,803	6,807,154	2,357,402	2,209,300	3,277,582

(3) 歳出内訳 (単位 千円)

年度	人件費	扶助費	公債費	物件費	維持補修費	補助費等	普通建設事業費	その他
平成20年度	5,288,379	2,120,843	1,191,562	5,024,753	216,544	1,440,612	2,211,518	3,045,573
平成21年度	5,460,490	2,353,017	1,089,631	4,592,650	191,413	2,721,216	1,900,287	2,751,494
平成22年度	5,307,001	3,369,708	1,037,536	4,368,889	219,632	1,494,336	2,008,174	3,026,541
平成23年度	5,360,950	3,649,782	1,023,006	4,325,743	227,621	1,464,365	1,989,211	2,775,086
平成24年度	5,349,771	3,786,260	1,059,674	4,340,446	226,727	1,510,930	2,549,415	2,790,272
平成25年度	5,165,058	3,890,557	1,092,231	4,084,221	186,385	1,501,506	5,754,849	3,032,012
平成26年度	5,087,811	4,126,991	1,079,391	4,198,870	181,523	1,604,054	7,309,179	3,013,826
平成27年度	5,231,684	4,424,838	1,083,668	4,237,888	189,297	1,811,559	4,912,958	2,935,462
平成28年度	5,371,008	4,583,465	1,048,329	4,226,358	249,077	1,822,793	2,582,218	3,090,813
平成29年度	5,404,759	4,727,236	1,063,057	4,304,223	329,697	1,837,210	3,446,194	3,087,470
平成30年度	5,440,844	4,995,624	1,111,247	4,446,206	251,722	1,796,260	2,112,935	3,231,018
令和元年度	5,438,942	5,390,969	1,199,565	4,806,729	222,751	1,714,198	1,710,549	3,532,227
令和2年度	5,351,111	5,739,371	1,348,625	5,262,936	214,972	9,110,233	3,141,629	3,412,380
令和3年度	5,415,879	7,532,158	1,491,062	5,281,852	212,948	2,292,314	4,855,429	3,268,889

資料「千葉県統計年鑑」

### 普通会計決算額【歳入】 (令和3年度)

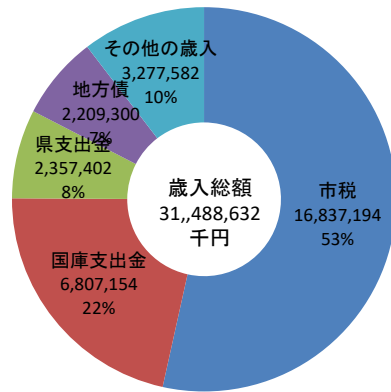

### 普通会計決算額【歳出】 (令和3年度)

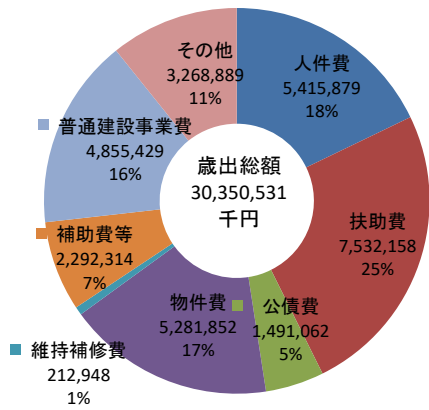

1 4 行 政

## 歴代市(町)長

代	氏名	就任	退任
初	鈴木 等	昭和46年11月23日	昭和50年11月22日
2	小島 尚	昭和50年11月23日	昭和54年11月22日
3	吉堀 慶一郎	昭和54年11月23日	昭和58年11月22日
3	吉堀 慶一郎	昭和58年11月23日	昭和62年11月22日
3	吉堀 慶一郎	昭和62年11月23日	平成3年11月22日
3	吉堀 慶一郎	平成3年11月23日	平成7年11月22日
4	小泉 義弥	平成7年11月23日	平成11年11月22日
4	小泉 義弥	平成11年11月23日	平成15年11月22日
4	小泉 義弥	平成15年11月23日	平成19年11月22日
5	出口 清	平成19年11月23日	平成23年11月22日
5	出口 清	平成23年11月23日	平成27年10月25日
5	出口 清	平成27年11月23日	令和元年11月22日
6	粕谷 智浩	令和元年11月23日	令和5年11月22日
7	粕谷 智浩	令和5年11月23日	

資料 秘書広報課

## 歴代副市長(助役)

代	氏名	就任	退任
初	吉堀 慶一郎	昭和46年12月6日	昭和50年12月5日
2	大野 和男	昭和50年12月6日	昭和54年12月5日
3	阿津 義男	昭和54年12月6日	昭和58年12月5日
4	小泉 義弥	昭和58年12月6日	昭和62年12月15日
4	小泉 義弥	昭和62年12月6日	平成3年12月5日
4	小泉 義弥	平成3年12月6日	平成7年7月31日
5	高品 進	平成7年12月6日	平成9年12月3日
6	進藤 秀一	平成9年12月4日	平成13年12月3日
7	高瀬 泰治	平成14年6月26日	平成16年3月31日
8	伊藤 彰正	平成16年6月22日	平成19年7月31日
9	山口 幹雄	平成22年3月27日	平成30年3月26日
10	花澤 一男	令和2年4月1日	

資料 秘書広報課

(注) 平成19年4月1日地方自治法の改正に伴い、「助役」から「副市長」へ名称変更。

## 歴代収入役

代	氏名	就任	退任
初	阿津 義男	昭和46年12月6日	昭和50年12月5日
2	宮崎 寿夫	昭和50年12月6日	昭和54年12月5日
3	清田 有信	昭和54年12月6日	昭和58年12月5日
4	近藤 英一	昭和58年12月6日	昭和62年12月5日
4	近藤 英一	昭和62年12月6日	平成3年12月5日
5	石井 宏	平成3年12月6日	平成7年12月5日
6	細矢 春吉	平成7年12月6日	平成11年12月5日
7	在原 和興	平成11年12月6日	平成15年12月5日
7	在原 和興	平成15年12月6日	平成18年8月31日

資料 会計室

(注) 平成19年4月1日地方自治法の改正に伴い、「収入役」を廃止し、「会計管理者(職員)」を設置。

## 歴代議長

	代	氏名	就任	退任
袖 ヶ 浦 町	初	佐久間 俊次	昭和46年11月3日	昭和47年11月2日
	2	佐久間 俊次	昭和47年11月9日	昭和51年11月2日
	3	石井 政雄	昭和51年11月9日	昭和55年11月2日
	4	和田 光正	昭和55年11月11日	昭和59年11月2日
	5	花澤 一行	昭和59年11月7日	平成2年3月27日
	6	鈴木 茂興	平成2年3月27日	平成3年3月31日
袖 ヶ 浦 市	初	鈴木 茂興	平成3年4月1日	平成3年6月14日
	2	鈴木 茂興	平成3年6月14日	平成4年11月2日
	3	鴫田 秀夫	平成4年11月11日	平成6年11月11日
	4	安藤 範彦	平成6年11月11日	平成8年11月2日
	5	塩谷 四郎	平成8年11月12日	平成10年11月9日
	6	星野 一郎	平成10年11月9日	平成12年11月2日
	7	高瀬 泰治	平成12年11月15日	平成13年12月4日
	8	近藤 利勝	平成13年12月4日	平成15年12月10日
	9	榊原 靖夫	平成15年12月10日	平成16年11月2日
	10	関 政彦	平成16年11月16日	平成17年12月5日
	11	江野澤 吉克	平成17年12月5日	平成19年3月2日
	12	田村 満廣	平成19年4月19日	平成19年9月4日
	13	石井 俊夫	平成19年9月4日	平成20年11月2日
	14	岡田 實	平成20年11月17日	平成22年11月10日
	15	渡辺 盛	平成22年11月10日	平成24年11月2日
	16	渡辺 盛	平成24年11月15日	平成27年12月18日
	17	田邊 恒生	平成27年12月18日	平成28年11月2日
	18	福原 孝彦	平成28年11月15日	平成30年11月15日
	19	阿津 文男	平成30年11月15日	令和元年11月29日
	20	前田 美智江	令和元年11月29日	令和2年11月12日
	21	佐藤 麗子	令和2年11月12日	令和4年11月15日
	22	榎本 雅司	令和4年11月15日	

## 歴代副議長

	代	氏名	就任	退任
袖ヶ浦町	初	石井 政雄	昭和46年11月3日	昭和47年11月2日
	2	多田 公夫	昭和47年11月9日	昭和51年11月2日
	3	山田 吉彦	昭和51年11月9日	昭和55年11月2日
	4	平戸 靖啓	昭和55年11月11日	昭和59年11月2日
	5	増田 由比	昭和59年11月7日	昭和61年10月27日
	6	鈴木 茂興	昭和61年12月5日	昭和63年11月2日
	7	星野 一郎	昭和63年11月10日	平成2年11月6日
	8	宇野 乙吉	平成2年11月6日	平成3年3月31日
袖ヶ浦市	初	宇野 乙吉	平成3年4月1日	平成4年11月2日
	2	榊原 靖夫	平成4年11月11日	平成6年11月11日
	3	若林 道郎	平成6年11月11日	平成8年11月2日
	4	伊藤 光人	平成8年11月12日	平成10年11月9日
	5	地引 正和	平成10年11月9日	平成12年11月2日
	6	田村 満廣	平成12年11月15日	平成14年11月14日
	7	林 弥雄	平成14年12月4日	平成16年11月2日
	8	岡田 實	平成16年11月16日	平成18年10月31日
	9	露崎 信夫	平成18年11月2日	平成20年11月2日
	10	遠山 修	平成20年11月17日	平成21年8月25日
	11	小野 光正	平成21年9月24日	平成23年9月22日
	12	遠山 修	平成23年9月22日	平成24年11月2日
	13	塚本 幸子	平成24年11月15日	平成28年11月2日
	14	榎本 雅司	平成28年11月15日	平成30年11月15日
	15	在原 直樹	平成30年11月15日	令和4年11月15日
	16	小国 勇	令和4年11月15日	

資料 議会事務局



## 市職員数

(各年4月1日 単位:人)

年	総数	一般 行政職	税務職	医療職	福祉職	消防職	企業職	技能 労務職	教育職
平成21年	620	329	38	19	41	127	21	12	33
平成22年	614	327	37	20	43	126	21	8	32
平成23年	617	322	40	21	51	127	21	5	30
平成24年	619	322	40	21	53	129	19	5	30
平成25年	615	327	40	21	54	121	19	4	29
平成26年	618	330	40	21	55	123	18	2	29
平成27年	621	335	39	21	55	121	19	2	29
平成28年	627	337	39	21	58	123	19	1	29
平成29年	629	340	38	21	60	122	18	1	29
平成30年	632	340	36	23	61	124	20	-	28
令和元年	617	349	37	24	60	122	-	-	25
令和2年	611	350	36	24	61	117	-	-	23
令和3年	614	353	37	25	59	117	-	-	23
令和4年	621	362	37	22	59	118	-	-	23

資料 「千葉県統計年鑑」

(注) 特別職を除きます。

# 市職員数

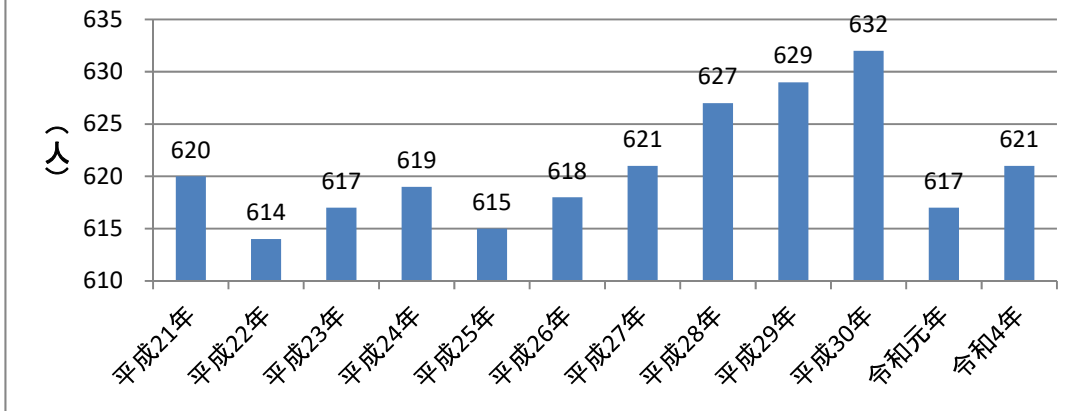

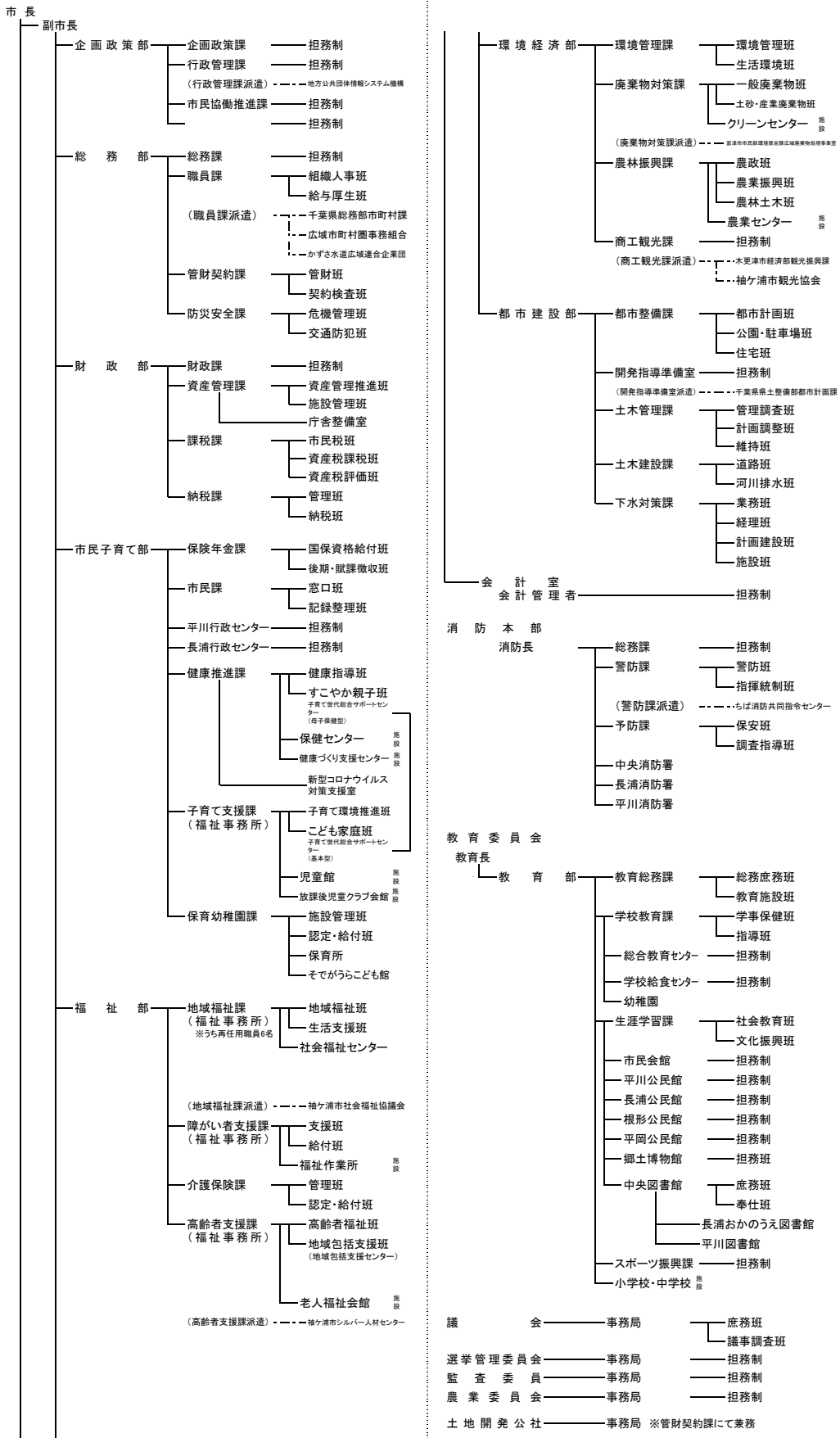

(派遣) 地方公共団体情報システム機構 (企画政策部行政管理課)  
 千葉県総務部市町村課 (総務部職員課)  
 君津郡市広域市町村圏事務組合 (総務部職員課)  
 かずさ水道広域連合企業団派遣 (総務部職員課)  
 袖ヶ浦市社会福祉協議会 (福祉部地域福祉課)  
 公益社団法人袖ヶ浦市シルバー人材センター (福祉部高齢者支援課)

富津市市民部環境保全課広域廃棄物処理事業室 (環境経済部廃棄物対策課)  
 木更津市経済部観光振興課 (環境経済部農工観光課)  
 一般社団法人袖ヶ浦市観光協会 (環境経済部農工観光課)  
 千葉県県土整備部都市計画課 (都市建設部開発指導準備室)  
 ちば消防共同指令センター (消防本部警防課)

## 袖ヶ浦市のあゆみ

年月	事項
明治22年当時	君津郡檜葉村、神納村、長浦村、根形村、平岡村、中川村、富岡村。
昭和7年7月	君津郡檜葉村、神納村の合併により昭和町となる。
昭和30年2月	君津郡平岡村、中川村の合併により平川町となる。
3月	君津郡昭和町、長浦村、根形村の一部の合併により袖ヶ浦町となる。
3月	君津郡平川町、富岡村の一部、根形村の一部の合併により平川町となる。
昭和45年10月	第11回国勢調査(15,091人)。
昭和46年11月	君津郡袖ヶ浦町、平川町の合併により袖ヶ浦町となる(26,383人 87.78km <sup>2</sup> )。
11月	初代町長に鈴木等氏当選。議長に佐久間俊次氏、副議長に石井正雄氏が就任。
12月	合併祝賀会が昭和中学校で開催。
昭和47年1月	袖ヶ浦町統計協会が発足。
2月	平岡小学校幽谷分校完成。
3月	長浦小学校全面移転。
6月	「広報袖ヶ浦」が新聞折り込みの配布となる。
6月	袖ヶ浦・平川両婦人会が合併し、袖ヶ浦町婦人会が結成。
7月	長浦バイパスが開通し、国道16号線となる。
8月	勝下配水場が完成。
10月	教職員住宅完成。
11月	議長に佐久間俊次氏、副議長に多田公夫氏が就任。
11月	戦没者追悼式を開催。
昭和48年2月	町が農振法による「農業振興地域」に指定。
3月	京葉臨海鉄道の久保田線が開通し、久保田駅を設置。
3月	横田地先の小櫃川にかかる中川橋完成。
4月	消防庁舎(消防本部・消防署)完成。
4月	私立桜ヶ丘幼稚園が開園。
4月	新規に大字中袖を設置。
6月	町民への行政ガイドとしてテレホンサービス開始。
7月	「房総西線」が「内房線」と改称。
7月	日本初のLNG基地にブルネイから無公害のLNGが初到着し荷揚げ開始。
8月	「袖ヶ浦音頭」・「袖ヶ浦小唄」作成。
9月	袖ヶ浦町表彰規則が完成。

9月	町営球場が完成。
10月	市外局番が04789より04386へ変更。
11月	北袖埋立地で30団体、約700人参加の陸海空の大がかりの防災訓練実施。
12月	町が都市計画区域に指定。
昭和49年1月	吉野田保育所開所。
2月	袖ヶ浦ふ頭A・B・C岸壁完成。
2月	袖ヶ浦町農業委員会発足。
2月	石油ショックにより町は石油製品等緊急対策本部を設置。
2月	海岸埋め立てに伴う公害防止を訴え奈良輪住民約100人が海陸でデモ。
3月	吉野田小学校創立100周年記念式典開催。
3月	中袖にじん芥処理場が完成。
3月	内房線の「榴葉駅」を「袖ヶ浦駅」に、京葉臨海鉄道の「袖ヶ浦駅」を「北袖駅」に改称。
3月	吉野田小学校を廃止。中川小学校に統合。
3月	奈良輪漁業協同組合が解散。
4月	平川、袖ヶ浦農協が合併し、「袖ヶ浦農業協同組合」となる。
4月	福王台保育所、吉野田保育所が完成。
4月	奈良輪海岸埋め立てに漁民が反発し、測量の県職員を追い返す。
4月	町議会広報紙『そでがうら議会だより』創刊。新聞折込配布。
7月	町民会館開館。
8月	町が工業用水法の適用地域に指定。
9月	中川小学校新校舎完成。
9月	町が騒音規制法の指定区域となる。
9月	総人口3万人達成。
昭和50年1月	町民会館にて「NHKのど自慢」開催（放映2月2日）。
1月	袖ヶ浦ふ頭D・E岸壁完成。
2月	昭和小学校新校舎完成。
2月	ひとり暮らし老人向けに敬老電話の設置。
2月	教育センターを昭和小学校内に設置。
3月	福王台保育所開所。
3月	「坂戸神社の森」県・天然記念物に指定。
3月	学校給食センター完成。
3月	袖ヶ浦町青少年センター完成。

4月	町の開発協会が土地開発公社となる。
4月	町内全小学校に完全給食の実施。
4月	大気汚染、常時監視テレメーターシステム導入。
7月	20歳以上対象の初の「住民意識調査」を郵便により実施。
7月	袖ヶ浦農協広報紙『ともしび』創刊。新聞折込配布。
9月	袖ヶ浦町文化協会の結成。
10月	第12回国勢調査(31,832人)。
10月	長浦拓1号設置。
10月	仮の総合運動場にて第1回町民体育祭開催。
10月	県営の代宿団地が完成。
11月	2代町長に小島尚氏当選。
11月	国鉄公労協の「スト権奪回スト」により5日間、内房線・久留里線がストップ。
昭和51年1月	進出企業28社と町との連絡会を結成。
4月	県立袖ヶ浦高校開校。
4月	区制条例廃止。町政協力員制度発足。
4月	長浦拓2号設置。
6月	石油コンビナート等災害法により、北袖・中袖地区が特別防災区域となる。
6月	県より5集落(子者清水・外野・角山・野田・岩井)が「ムラぐるみ農業の推進集落」として指定。
6月	町政に町民の声を取り入れるため、毎月10日を「町長相談日」に設定。
8月	町政に対する意見具申など「公聴テレホン」開設。
8月	都市宣言「明るい選挙のまち」。
11月	合併5周年(町民会館で記念式典を開催)。
11月	議長に石井正雄氏、副議長に山田吉彦氏が就任。
12月	県内の道路すべてが時速40kmに速度制限発足。
12月	袖ヶ浦商工会が福王台宅造地内で第1回青空市を開催。
昭和52年1月	初の町民元旦マラソン大会開催。
2月	県指定無形文化財「ふくさ人形」が後継者がなく指定解除となる。
3月	中袖に「し尿処理場」及び「不燃物処理施設」完成。
3月	久保田保育所が完成。
3月	町営陸上競技場(総合競技場)完成。
3月	袖ヶ浦高校新校舎完成。
4月	国より本年度の「人権モデル地区」に指定。

4月	平岡小学校幽谷分校、新校舎完成。
4月	神納神楽ばやし保存会が結成。
4月	袖ヶ浦公園完成。
6月	町史編纂委員会が発足。
6月	都市宣言「青色申告都市宣言」。
8月	根形小学校新校舎完成。
9月	本年度から普通交付税の不交付団体となる。
9月	川原井の畑から平安時代でも珍しい「灰釉蔵骨器(蓋付骨壺)」が出土。
10月	町民憲章制定。
10月	町畜産共進会を開催。
10月	1人暮らし高齢者宅にガス漏れ警報器を設置。
昭和53年1月	「町消防憲章」を制定。
3月	平川有線放送事業が廃止。
3月	長浦県営住宅が完成。
3月	老人福祉会館が開館。
3月	消防長浦分遣所完成。
4月	中川幼稚園開園。
4月	自閉症児施設「袖ヶ浦のひろ学園」開園。
4月	「飽富神社及び東照宮」町・有形(建造物)文化財に指定。
4月	「かしま人形」町・民俗(無形)文化財に指定。
4月	「お袖塚古墳」町・記念物(史跡)に指定。
5月	新規に大字南袖を設置。
8月	長浦中学校新校舎・平岡小学校新校舎が完成。
9月	消防本部に音楽隊が組織される。
11月	県土の日に「大鳥居園芸組合」が野菜の部で農業奨励賞を受賞。
11月	石油コンビナート防災訓練が中袖で大規模に実施。
11月	昭和小学校創立50周年記念式典開催。
11月	老人のゲートボール公式戦が初開催。
12月	袖ヶ浦町混声合唱団を結成。
12月	農業祭を解消し、商工業を加えた第1回産業祭を開催。
昭和54年1月	ブラジル連邦共和国イタジャイ市と「姉妹都市提携共同宣言」。
2月	県内最古とされる嘉吉2年(1442年)製の木造虚空蔵菩薩を大曾根で発見。

3月	「坂戸神社古式祭典図巻」町・有形(絵画)文化財に指定。
4月	平川地区広報無線開局。
4月	県立袖ヶ浦養護学校槇の実分校が県立「槇の実養護学校」として独立し開校。
4月	出生者に記念樹(月桂樹)を贈るようになる。
4月	姉妹都市イタジャイ市より第1回友好親善訪問団。
5月	平川行政センターと平川公民館が完成。
6月	今井1丁目～3丁目を新設。字の区域の名称に初めて「丁目」を採用。
7月	第1回姉妹都市使節団、イタジャイ市を訪問。
9月	「神納神楽ばやし」町・民俗(無形)文化財に指定。
10月	「神納神楽ばやし」第21回関東ブロック民俗芸能大会千葉県代表として出演。
11月	3代町長に吉堀慶一郎氏当選。
昭和55年4月	今井幼稚園開園。
6月	快適な生活環境保持を目指し、毎年6月を「環境月間」に指定。
6月	町政講座開設。
7月	新庁舎完成。
9月	住民の防災意識高揚により、蔵波県営団地で大規模な防災訓練実施。
9月	町役場仮庁舎を保健センターとして使用。
9月	角山配水場が完成。
10月	第13回国勢調査(38,837人)。
11月	議長に和田光正氏、副議長に平戸靖啓氏が就任。
11月	「袖ヶ浦生活便利読本」を各戸に配布。
昭和56年1月	上総掘り井戸が20年ぶりに復元完成。
4月	百目木公園開園。
4月	広報無線全町に開局。
4月	総人口4万人突破。
5月	町民謡民舞連盟が発足。
5月	今井野球場完成。
5月	百目木公園開園。
7月	初の「町老人スポーツ大会」が町営陸上競技場で開催。
9月	電話市外局番「0438」に統一。
11月	合併10周年(町民会館で記念式典を開催)。
昭和57年1月	蔵波台県営住宅が完成。



1月	長浦駅前の商業区域を防火区域に指定。
2月	大曾根・岩井の一部を割き、のぞみ野を設置。
4月	昭和中学校、新校舎へ移転。
4月	袖ヶ浦商工会館が完成。
5月	皇太子殿下が東京ガス袖ヶ浦工場及び東京電力袖ヶ浦火力発電所を視察。
7月	町政講座に代わり、町民三学大学講座開講。
9月	蔵波小学校新校舎完成。
10月	「永地銅造地藏菩薩坐像」町・有形(彫刻)文化財に指定。
10月	「延命寺の版木」町・有形(歴史)文化財に指定。
11月	蔵波台1丁目～7丁目を新設。
11月	郷土博物館開館。
12月	自動車ナンバープレート「袖ヶ浦」の付与開始。
昭和58年1月	福王台1丁目～4丁目・神納1丁目～2丁目を新設。
3月	根形保育所が完成。
7月	久保田1丁目～2丁目・長浦駅前1丁目～8丁目を新設。
8月	奈良輪小学校新校舎完成。
1月	町の移動図書館「あおぞら号」が発足。
11月	吉堀慶一郎町長再選(2期目)。
昭和59年1月	蔵波から今井が独立。
2月	「打越北上原古墳群第3号墳」町・記念物(史跡)文化財に指定。
3月	安藤広近の絵馬「山伏図」町・有形(絵画)文化財に指定。
3月	安藤広近の絵馬「神功皇后遠征図」町・有形(絵画)文化財に指定。
4月	私立蔵波台さつき幼稚園開園。
4月	町下水道終末処理場が完成。
4月	袖ヶ浦のびろ学園内に自閉症者入所施設「袖ヶ浦ひかりの学園」が開園。
4月	地震警報装置を町役場内に設置。
11月	議長に花澤一行氏、副議長に増田由比氏が就任。
昭和60年1月	レタス品種「袖ヶ浦」が農林水産省から登録種苗として認定。
6月	吉堀町長にブラジル連邦共和国からマレシャル・ロンドン記章贈呈。
10月	第14回国勢調査(12,294世帯 46,460人)。
11月	町役場備蓄倉庫完成。
12月	「率土神社南古墳」町・記念物(史跡)文化財に指定。

昭和61年1月	出光興産中央研究所から白鳥2羽が町に贈られ、袖ヶ浦公園上池に放つ。
3月	平川郵便局が無集配局となり、町全域の郵便番号が「299-02」となった。
3月	袖ヶ浦高校の「袖裳館」(新格技場)が完成。
4月	長浦公民館が完成。館内に町役場長浦出張所を併設。
4月	袖ヶ浦町中央図書館が完成。
5月	心身障害者に福祉タクシー制度発足。
5月	特別養護老人ホーム「サニーヒル」開設。
10月	町総合教育センター新設。
11月	長浦駅快速停車実現要求の住民集会在長浦小学校で1300人余を集め開催。
11月	合併15周年。
11月	町章制定。町の花「ゆり(やまゆり)」・町の鳥「うぐいす」・町の木「しい」を指定。
12月	副議長に鈴木茂興氏が就任。
12月	消防署長浦分遺所に消防訓練塔(高さ6m)完成。
昭和62年3月	町高齢者生きがい事業団が結成。
3月	根形公民館が完成。
5月	特別養護老人ホーム「菜の花苑」開設。
7月	蔵波中学校新校舎完成。
8月	「SL毎日号」が内房線を走行。長浦駅に停車。小学生を招待。
9月	長浦駅に快速電車一本が停車。
10月	65歳以上の高齢者向けに在宅デイサービス事業開始。
11月	吉堀慶一郎町長再選(3期目)。
昭和63年2月	国土法に基づく「土地売買監視区域」に指定。
2月	県の「房総の魅力500選」に袖ヶ浦公園、坂戸の森、鮎富神社の筒粥の3点が選ばれる。
3月	「鮎富神社の筒粥」県・民俗(無形)文化財に指定。
4月	袖ヶ浦公園に冒険遊具海賊船やアスレチックコートなど完成。
4月	代宿児童館が移転新設。
4月	総人口5万人突破。
6月	蔵波区正光寺付近の小川にゲンジボタル600匹余の生息を確認。
7月	長浦駅停車の快速電車が2本となる。
9月	袖ヶ浦駅前土地区画整理事業発足。
11月	副議長に星野一郎氏が就任。
平成1年2月	「上之山古墳」町・記念物(史跡)文化財に指定。

3月	平岡公民館が完成。
5月	初の袖ヶ浦公園まつり・百目木公園まつり開催。
9月	町役場が毎月第2・第4土曜日閉庁。
11月	平岡小学校の創立100周年記念式典開催。
平成2年1月	百目木公園に大型一体遊具のガリバー砦が完成。
1月	「率土神社縁起」町・有形(古文書)文化財に指定。
2月	豊臣秀吉「禁制」町・有形(古文書)文化財に指定。
3月	長浦駅の快速停車大幅実現(9本)と、同駅43周年記念住民祝賀式を開催。
3月	町初のプロ野球公式戦ロッテ対日本ハム戦を町営球場で挙げる。
3月	議長に鈴木茂興氏が就任。
4月	高齢社会に備えた社会福祉基金を創設。
4月	不法投棄監視員制度発足。
5月	特別養護老人ホーム「つつじ苑」開設。
5月	「市制施行記念事業協議会」発足。
8月	中央図書館の本の貸出冊数100万冊を突破。
10月	第15回国勢調査(14,980世帯 52,818人)。
11月	副議長に宇野乙吉氏が就任。
12月	都市宣言「平和都市宣言」。
平成3年1月	在宅の障害者・高齢者用福祉カー「袖ヶ浦れあい号」貸出開始。
2月	『袖ヶ浦町を袖ヶ浦市にする指命書』を沼田県知事から吉堀町長に県庁で手交。
3月	保健センター、社会福祉センター、袖ヶ浦市福祉作業所が完成。
4月	市制施行。県下29番目の「市」となる(15,421世帯 53,679人 94.90km <sup>2</sup> )。※標記も「袖ヶ浦市」と、大きな「ヶ」の字へ変更。
4月	市民歌「光のコスモス」を作成。議長に鈴木茂興氏、副議長に宇野乙吉氏が就任。
5月	郷土博物館に万葉植物園併設。
5月	市制施行記念式典が市民会館で、同祝賀会が臨海スポーツセンターで開催。
6月	市制施行を記念し市工場連絡会から福祉バス「ふれあい号」が市に寄贈。
6月	都市宣言「環境保全都市宣言」(県下初)。
6月	議長に鈴木茂興氏が就任。
6月	上総掘り技法により完成した「日比友好の井戸」記念碑除幕式が蔵波の北口公園で開催。
7月	平川公民館富岡分館が開館。
8月	市制施行記念事業「市青少年の翼事業」として、中学生20名を7日間アメリカへ派遣。
8月	市制施行記念プロ野球イースタンリーグ(巨人対ヤクルト戦)が市営球場で開催。

10月	中央図書館に木更津信用金庫から「夢」ブロンズが寄贈。
11月	初代市長に吉堀慶一郎氏再選(4期目)。
平成4年3月	郷土博物館に移築の進藤家寄贈の指定文化財木造かやぶき民家、一般公開。
3月	タイムカプセル市庁舎玄関前に埋設(30年後開封予定)。
5月	市制施行記念『市民のための袖ヶ浦の歴史』発刊。
8月	「小高神社本殿」市・有形(建造物)文化財に指定。
8月	「彩色板仏」市・有形(民俗)文化財に指定。
10月	幕張メッセで開催の「文化祭'92生活・伝統文化フェア」に市から「上総掘り」出演。
11月	市図書館のイメージキャラクターに「トショロ」が公募決定。
11月	議長に輜田秀夫氏、副議長に榊原靖夫氏が就任。
11月	奈良輪小学校開校10周年記念式典開催。
11月	郷土博物館開館10周年記念式典開催。
平成5年2月	久留里線横田駅長廃止(久留里駅長が兼務)。
10月	蔵波の神田古墳群から中世の五輪塔、板碑類が完全な形で出土。
11月	文化庁が「上総掘りを伝える会」を「文化財愛護活動功労者」として表彰。
平成6年4月	「蔵波小鳥の森」を開設。
5月	前千葉大学教授の平戸真氏、市に彫塑像10体寄贈。
10月	市民会館開館20周年記念式典開催。
11月	議長に安藤範彦氏、副議長に若林道郎氏が就任。
平成7年2月	市消防団に日本消防協会最高栄誉賞の「まとい」を授与。
3月	長浦駅が自動改札となる。
4月	今月から学校が毎月第4土曜日も休日となる。
6月	市内3小学校(奈良輪・蔵波・平岡)に読書指導員1名ずつ配置。
9月	市総合防災訓練が蔵波小学校で開催され、10年ぶりに自衛隊ヘリが参加。
10月	第16回国勢調査(17,648世帯 57,575人)。
10月	市役所内に「市政情報室」開設。
11月	ドイツの青少年指導者8人が東電内の上総掘りの井戸施設を見学。
11月	日本経済新聞社調べ「平成6年度全国市決算の自主財源比率」本市83.5%全国トップ。
11月	2代市長に小泉義弥氏当選。
平成8年2月	県と市消防機関合同の市初の林野火災訓練を袖ヶ浦公園で開催。
3月	戸籍事務の電算化事業が完成(県下2番目)。
4月	市制施行5周年。

4月	市庁舎ロビーに英語を話せる総合案内者1人配置。
4月	袖ヶ浦市農協で市内産米の商品名を「たちばなひめ」と決め売り出す。
4月	市は警察庁より平成8～9年度「地域安全活動パイロット地区」に指定。
6月	市国際交流協会設立。
6月	根形中学校創立50周年記念式典開催。
7月	直接市民の意見を聞く「市民の声制度」発足。
8月	市長を本部長とする「〇-157防疫対策本部」を設置。
8月	介護老人保健施設「カトレアンホーム」開設。
8月	「そでがうらわんばくクエスト」(4泊5日)開催。
10月	「生活安全条例」制定施行(県内初)。
11月	昭和中学校創立50周年記念式典開催。
11月	議長に塩谷四郎氏、副議長に伊藤光人氏が就任。
11月	長浦中学校創立50周年記念式典開催。
11月	蔵波中学校創立10周年記念式典開催。
平成9年1月	平岡小学校と同幽谷分校の間で、テレビ電話システムによる合同授業実験を初めて実施。
2月	「葛田家文書」市・有形(古文書)文化財に指定。
2月	郷土博物館のイメージキャラクターの名称が公募により「みらい」に決定。
3月	移動図書館「あおぞら号」廃止。
4月	郷土博物館新装公開。
4月	「袖ヶ浦市リレーマラソン協会」結成。
4月	長浦おかのうえ図書館開館。
7月	横田の中川橋上流で、県・市等主催の土のう作りなど、初の水防訓練を実施。
9月	東京湾アクアライン工事の全容紹介の「東京湾横断道路インフォメーションセンター」、公団から市へ寄贈。
10月	市立の全小学校にパソコン165台を配置し、「パソコン教室」設置。
10月	農村地帯の公民館として「平川公民館」が文部大臣表彰。
12月	東京湾アクアライン開通。
平成10年1月	蔵波台さつき幼稚園がアフリカガーナの保育園と姉妹園を提携。
2月	7桁の新郵便番号制開始。
2月	大気汚染防止のため市は低公害車として天然ガス自動車を購入。
3月	市道10路線の愛称を公募決定。 (ふれあい通り・たちばな通り・ならわ北通り・坂戸の森通り・のぞみ野通り・金堀通り・幽谷通り・三番線通り・山ゆり通り・百目木公園通り)
7月	「野田の虫送り」市・民俗(無形)文化財に指定。
10月	ガーナ共和国大統領のナナ夫人が姉妹園の蔵波台さつき幼稚園を訪問。

10月	市体育協会主催、海浜ロードレース大会が海浜公園で開催。924人が快走。
11月	議長に星野一郎氏、副議長に地引正和氏が就任。
12月	郷土博物館併設の「アクアラインなるほど館」開館。
平成11年2月	市は非常事態発生時に市民の生活物資確保のため輸送から供給まで市内民間7社と協定を結ぶ。
3月	郵便貯金還元事業で長浦おかのうえ図書館にソーラー時計設置。
3月	緑の基本計画、袖ヶ浦市都市マスタープラン発表。
3月	個人消費拡大・地域経済活性化目的の「地域振興券」交付。
3月	「文協遺跡14号土壌出土一括遺物」県・有形(考古)文化財に指定。
5月	市は低公害のハイブリッドカーを購入、クリーンセンターに配置。
10月	市はインターネットによる公式ホームページ「ガウラ」を開設し、市内外への発信開始。
10月	市体育協会が社会体育優良団体として文部大臣表彰。
11月	小泉義弥市長再選(2期目)。
12月	市のホームページ誕生。
12月	袖ヶ浦公園管理組合の設立15周年記念式典開催。
平成12年3月	チャイルドシート貸出開始。
6月	市道維持管理のデジタル技術による道路管理システムを導入。
7月	車椅子使用者を含むボランティア団体「袖ヶ浦やさしい街づくりの会」結成。
8月	市内の聴覚障害者15人を会員とした市聴覚障害者協会を結成。
10月	第17回国勢調査(18,689世帯 58,593人)。
10月	葛飾北斎の浮世絵版画「千絵の海」全10作品のうち4点を市内の旧家で発見。
10月	「十一面千手観音菩薩立像」市・有形(彫刻)文化財に指定。
10月	「聖観音菩薩立像」市・有形(彫刻)文化財に指定。
11月	袖ヶ浦市消防団女性部が発足。第一期7人に辞令交付。
11月	議長に高瀬泰治氏、副議長に田村満廣氏が就任。
平成13年1月	総人口6万人突破。
3月	自然主導型アムニティパーク「東京ドイツ村」開園。
4月	市制施行10周年。市の歌「君の住む街」を作成。
7月	市はごみの資源化と減量化を進めるため「指定ごみ袋」を導入。
8月	袖ヶ浦公園に市民からウサギ15匹が贈られる。
11月	根形小学校創立100周年。県立袖ヶ浦高校創立25周年。両校で記念式典開催。
12月	袖ヶ浦駅に14便の快速が初めて停車する。快速停車を祝い駅前にタイムカプセルを埋設する。
12月	議長に近藤利勝氏が就任。

平成14年2月	「松見寺虚無僧墓碑」市・記念物(史跡)文化財に指定。
3月	平川消防署が平川行政センター・公民館より独立し、近接地に完成。
4月	市SOSネットワーク事業を運用開始。
8月	初の「市民ふれあい夏まつり」を開催。
8月	市青少年相談員連協主催の初のナイトウォークが市民会館、5公民館、約30kmで実施。
8月	知的障害者の地域支援NPO法人「ぼびあ」発足。
12月	副議長に林弥雄氏が就任。
12月	「ぼうね・だちよう牧場」が開場。
平成15年2月	JR東日本袖ヶ浦駅長・長浦駅長廃止(木更津駅管轄)。
3月	平岡小学校でカラムシ織「望陀布」の復元に1年間取り組み完成。
3月	市観光協会設立。
10月	循環バス「ガウラ号」の試験運行開始。
10月	市少年野球連盟が文部科学大臣表彰。
10月	県内初の民間による「夜間防犯パトロール」開始。
11月	小泉義弥市長再選(3期目)。
12月	議長に榊原靖夫氏が就任。
平成16年4月	君津市農業協同組合が発足。
4月	郷土博物館「市民学芸員」の募集開始。
4月	袖ヶ浦海浜公園が完成。
5月	北側開発事業に反対する市民らの「袖ヶ浦街づくり研究会」が発足。
7月	「阿弥陀三尊像」市・有形(彫刻)文化財に指定。
7月	総合型地域スポーツクラブ根形地区「NESUPO」発足。
10月	市商工会が「ガウラ券(プレミアム付き商品券)」を販売。
10月	袖ヶ浦駅と長浦駅に快速電車全面停車。
11月	健康づくり支援センター「ガウランド」開館。
11月	議長に関政彦氏、副議長に岡田實氏が就任。
11月	吉野田の約20万年前の地層から、国内最古級のニホンジカの化石と絶滅種のヤベイシガメの化石を発見(県中央博物館発表)。
平成17年2月	ガウランドの入場者5万人突破。
2月	長浦小学校創立100周年記念式典開催。
4月	農村公園「ひらおかの里」完成。
4月	中袖沖合にコクヅラ出現。
6月	市消防本部が自動体外式除細動器(AED)3器を導入。

6月	富津市開催の第28回君津地域心身障害者スポーツ大会で本市優勝。
10月	第18回国勢調査(19,834世帯 59,108人)。
10月	ガウランドの利用者20万人突破。
11月	総合型地域スポーツクラブ長浦地区「NAGAX」結成。
12月	議長に江野澤吉克氏が就任。
12月	ニュージーランドオリンピックス水泳部門の日本代表に市内在住の石渡美紀子選手が出場し、金メダル4つ獲得。
平成18年3月	「上総掘りの技術」国・重要無形民俗文化財に指定。
4月	市制施行15周年。
4月	出前講座を開始。
4月	袖ヶ浦市生活安全メール配信開始。
5月	市内全小学校に警備員配置。
7月	市内公共施設・全小中学校にAED(自動体外式除細動器)設置。
8月	市職員による青色回転灯パトロール車の運行を開始。
9月	ちば眺望100景に市内3か所を選定(袖ヶ浦公園展望台とその周辺・袖ヶ浦海浜公園展望台・東京ドイツ村観覧車)。
11月	中央図書館が開館20周年・記念講演会を開催。
11月	副議長に露崎伸夫氏が就任。
11月	袖ヶ浦駅北側地区検討協議会が発足。
平成19年2月	ガウランドの入場者50万人突破。
3月	「諏訪神社本殿」県・有形(建造物)文化財に指定。
4月	第2・第4日曜日に住民票などの証明書交付サービスを開始。
4月	議長に田村満廣氏が就任。
5月	ニタリクジラが中袖沖合を漂流。
5月	秋篠宮様が郷土博物館をご視察。
7月	「絹本著色光圓上人像」市・有形(絵画)文化財に指定。
9月	子ども医療費助成制度開始。
9月	議長に石井俊夫氏が就任。
10月	農畜産物直売所「ゆりの里」開設。
11月	3代市長に出口清氏当選。
平成20年3月	「袖ヶ浦市吉野田の清川層産出の脊椎動物化石」県・記念物(天然記念物)文化財に指定。
4月	中央図書館が「子ども読書活動優秀実践図書館」文部科学大臣表彰を受賞。
9月	高速バス長浦・品川線の新路線運行開始。
11月	「ゆりの里」来場者30万人突破。



11月	議長に岡田實氏、副議長に遠山修氏が就任。
11月	根形小学校PTA「文部科学大臣表彰」を受賞。
平成21年1月	「図書館を使った調べる学習賞コンクール」で本市、入賞者数全国一。
3月	「山野貝塚」県・記念物(史跡)文化財に指定。
4月	神納花の15会が「花と緑の愛護に功績のあった団体」として国土交通大臣表彰。
4月	子ども医療費助成制度の対象を中学生まで拡大。
4月	ガウランド利用者100万人突破。
4月	読書ボランティア団体・読み聞かせ「ピノキオの部屋」が「子ども読書活動優秀実践団体」として文部科学大臣表彰。
6月	「ゆりの里」来場者50万人突破。
7月	市民と市長のふれあいトーク開始。
9月	副議長に小野光正氏が就任。
12月	「全国中学校体カづくりコンテスト」で根形中学校が文部科学大臣表彰。
平成22年5月	袖ヶ浦高校書道部、日本テレビ「書道ガールズ甲子園」優勝。
7月	「イッペガサ製作技術」市・民俗(無形)文化財に指定。
9月	稚内市と市内の中学生がソーラン交流。
9月	第65回 国民体育大会 ゆめ半島千葉国体開催。
10月	予約制(デマンド型)乗合タクシー運行開始。
10月	第19回国勢調査(21,561世帯 60,355人)。
10月	全国障害者スポーツ大会 ゆめ半島千葉大会開催(袖ヶ浦市民が選手として活躍しメダル大量獲得)。
10月	上泉の文脇遺跡から大量の銭貨出土。
11月	袖ヶ浦高校書道部、伊勢神宮奉納書道展 文部科学大臣奨励賞。
11月	議長に渡辺盛氏が就任。
平成23年1月	「ゆりの里」来場者100万人突破。
2月	袖ヶ浦ご当地グルメ「ホワイトガウラーメン」が誕生。
3月	東日本大震災への対応。計画停電・義捐金の受付・被災地へ職員派遣・救援物資搬送。
4月	市職員住宅、教職員住宅を避難者受入施設として提供。避難児童生徒を市内小中学校で受入。

4月	市制施行20周年。
5月	放課後児童クラブ(学童保育グループス、子ども会館ジュニアクラブ、長浦放課後児童クラブ)と私立白ゆり保育園の新規開設。
8月	昭和中学校野球部関東大会優勝、全国大会出場。
9月	市制施行20周年記念中学生ソーラン交流会を開催。
9月	副議長に遠山修氏が就任。
10月	平川おでかけタクシー運行開始。
11月	出口清市長再選(2期目)。
平成24年2月	防災対策総合ガイドを市内全世帯に配布。
2月	津波避難訓練を実施。
3月	市民活動情報サイト(ガウラ・ナビ)を開設。
3月	特別養護老人ホーム「みどりの丘」開設。
4月	特別養護老人ホーム「和心苑」開設。
4月	子どもの読書活動優秀実践校として平岡小学校が文部科学大臣表彰を受賞。
5月	高齢者見守りネットワーク発足。
7月	わがまちのようすがわかる予算説明会を開催。
8月	ロンドン2012パラリンピック競技大会に市内在住の官野一彦氏が出場。
8月	久留里線開通100周年。
8月	津波海拔表示看板を設置。
8月	南中ソーラン全国交流祭in稚内に中学生代表派遣団が出場。
9月	袖ヶ浦海浜公園で気志團万博2012開催。
10月	第1回ちばアクアラインマラソン2012開催。
11月	議長に渡辺盛氏、副議長に塚本幸子氏が就任。
11月	平川中学校吹奏楽部が日本学校合奏コンクール全国大会に出場。
平成25年4月	ながうら健康福祉支援室・地域包括支援ながうらサブセンター開設。
9月	ガウランド利用者200万人突破。
9月	白ゆり保育園増築工事竣工。5歳児の受け入れ開始。
10月	グループ型小規模保育事業「みらいっ子るーむ」開所。
10月	粗大ごみ戸別収集(有料化)制度開始。
10月	君津地域4市・君津広域水道企業団、水道事業統合・広域化に向け覚書を締結。
平成26年2月	バリアフリー化された長浦駅舎と自由通路の供用開始。
2月	「ゆりの里」来場者200万人突破。
4月	そでがうらこども館開館。長浦第二放課後児童クラブ開所。学童保育所たからじま開所。

4月	平岡小学校幽谷分校を小規模特認校に指定。
10月	平成16年度～平成25年度市税徴収率10年連続県内1位。
10月	円形デザインの袖ヶ浦駅舎と自由通路の供用開始。北口駅前広場北口線開通。
10月	学校給食センター新設。
10月	第2回ちばアクアラインマラソン2014開催。
10月	「明治5年作成農具絵図控とその関連資料群」市・有形(歴史)文化財に指定。
11月	健康づくり支援センター(ガウランド)10周年。
平成27年2月	神納地区の一部で県南地域初の「ゾーン30」(時速30km規制区域)運用開始。
4月	ひらかわ健康福祉支援室・サブセンター開設。
4月	保育所待機児童ゼロ(国基準)を達成。
6月	市からのツイッター・ユーチューブでの配信開始。
7月	「ガウラとくとく商品券」及び「がうらっ子育て応援券」の発行、利用開始。
8月	南中ソーラン全国交流祭in稚内2015にて市内中学生代表派遣団がソーラン演舞を披露。
10月	第20回国勢調査(22,652世帯 60,952人)。
10月	県内一充実した体制の「認知症初期集中支援チーム」発足。
10月	「飽富神社奉納太刀 無銘 附太刀拵」市・有形(工芸品)文化財に指定。
11月	そでがうらマルシェ2015を初開催。
11月	出口清市長再選(3期目)。
12月	議長に田邊恒生氏が就任。
平成28年1月	小規模保育事業所「みどりの風保育園」が開園。
4月	市制施行25周年。
8月	東京線の袖ヶ浦バスターミナルへの乗り入れ開始。
8月	「旧藤谷家宅主屋・離れ」国・有形(建造物)文化財に指定。
9月	リオパラリンピックのウィルチェアラグビー競技で市内在住官野一彦氏が銅メダル獲得(市長特別表彰を贈呈)。
9月	袖ヶ浦駅海側土地区画整理地区内の新町名が「袖ヶ浦駅前」に決定。
10月	第3回ちばアクアラインマラソン2016開催。
11月	袖ヶ浦市空き家バンク制度運用を開始。
11月	袖ヶ浦高校書道部、「国際高校生選抜書展」(書の甲子園)で団体準優勝、3年生が第25回記念特別大賞を受賞。
11月	議長に福原孝彦氏、副議長に榎本雅司氏が就任。
平成29年1月	第20回図書館を使った調べ学習コンクールで文部科学大臣賞(全国第一席に相当)を受賞(17年連続で全国一)。
3月	市内初の景観重要樹木指定。
4月	子育て世代総合サポートセンター開設。

6月	市営陸上競技場でなでしこリーグ2部オルカ鴨川FCの公式戦開催。
7月	袖ヶ浦アンダーパスと富川橋が開通。
8月	昭和小学校で地域住民と一体となった実践的な総合防災訓練を実施。
10月	山野貝塚が国史跡に指定(袖ヶ浦市初の国史跡)。
11月	君津地域水道事業統合広域化基本協定締結。
12月	JR袖ヶ浦駅北口と東京駅を結ぶ「東京ガウライナー」開業。
平成30年3月	椎の森工業団地2期地区造成完了。
4月	農畜産物直売所「ゆりの里」リニューアル。
4月	民間事業所内保育所保育定員拡大。
4月	本市初、幼保連携型認定こども園まりん開園。
6月	産後ケア事業スタート。
7月	ゆりまち袖ヶ浦駅前モール商業施設着工。
7月	アクアライン高速バス「渋谷線」運行開始。
8月	「東京ガウライナー」開業。
8月	袖ヶ浦市交通マップ作製・配布。
9月	郷土博物館の旧進藤家住宅リニューアル。
9月	特設サイト「そでがうらアンバサダー」開設。
9月	シティプロモーションポスター完成・品川駅などに提出。
10月	市役所にパスポート窓口設置。
10月	ちばアクアラインマラソン2018開催。
11月	ガウラフェスタWithマルシェ2018開催。
11月	袖ヶ浦産米粉ブレミックス粉「袖っ粉ミックス」発売。
平成31年1月	全国図書館を使った調べる学習コンクールで、2名が文部科学大臣賞
2月	山野貝塚の一部が国史跡に追加指定
3月	39年の歴史に幕 今井幼稚園が閉園
4月	かずさ水道広域連合企業団が事業開始
令和元年6月	昭和・根形放課後児童クラブ開所
8月	アクアライン高速バス渋谷線増便
9月	計画人口の64,000人を突破
10月	幼児教育・保育無償化スタート
11月	6代市長に粕谷智浩氏当選
令和2年1月	全国図書館を使った調べる学習コンクールで2名が文部科学大臣賞受賞

2月	特別養護老人ホーム「葦波」開設
4月	ユーカー保育園開園
10月	市議会議員選
令和3年1月	全国図書館を使った調べる学習コンクール文部科学大臣賞受賞
2月	人口6万5千人を達成
4月	袖ヶ浦駅海側地区近隣公園オープン
6月	高速バス「東京ガウライナー」が日本橋まで延伸
7月	市公式LINEアカウント開設
8月	葦波城の御城印誕生
11月	平岡公民館マスコットキャラクター「おかピィ」誕生
令和4年1月	新春マラソン(2年ぶりに開催) 「図書館を使った調べる学習コンクール」で全国1位に相当する文部科学大臣賞等受賞 第3子以降の学校給食費免除制度開始
2月	
3月	「そでがうら30祭！REBORN PROJECT」開催 市制施行30周年記念「タイムカプセル開封式」 消防団14分団の詰所を新築・建て替え
4月	「広報担当TikTok」を開設 奈良輪小学校 校舎を増築 「クニナ袖ヶ浦保育園」が開園
5月	
6月	
7月	わんぱくクエスト(3年ぶりに開催) 「北庁舎」および「設備棟」が完成
8月	「電子図書館」 サービス開始
9月	「氣志團万博2022」開催 子育て世代関連手続「電子申請」開始
10月	「ゆりの里」開業15周年図書館イメージキャラクター「トシヨロ」誕生30周年 市民会館・公民館まつり((3年ぶりに開催)) 「そでがうらまつり～アレワイサノサ～」初開催 「高須箕和田線 南袖工区」供用開始 デマンド型乗合送迎サービス「チョイソコがうら」長浦地区 実証運行開始 まちづくり協議会 長浦地区設立(長浦地区まちづくり協議会)
11月	消防団早出し競技会・ミュージアムフェスティバル・市民音楽フェスティバル(3年ぶりに開催) ちばアクアラインマラソン2022
12月	新火葬場「きみさらず聖苑」供用開始 コカ・コーラボトラーズジャパンPark百目木で「ペットボトルアートツリー」展示
令和5年1月	「第26回図書館を使った調べる学習コンクール」2作品優秀賞 59作品入賞
2月	議会定例会でのタブレット端末の利用開始 袖ヶ浦良品開発PROJECT商品完成・販売開始 葦波小学校増築校舎ZEB Ready認証取得 総合ハザードマップ全戸配布
3月	ガウラパパママ応援ギフト支給開始 企画展「袖ヶ浦の美術Ⅱ 傘寿記念辻本大雲回顧書展」を開催 「ウォーキングフェスタ2023IN袖ヶ浦」4年ぶりに開催
4月	平岡小学校幽谷分校が、平岡小学校本校と統合 「袖ヶ浦市資源物の屋外保管に関する条例」施行 企画展「井出先生の写真館 ーキミ、シニタマフコナカレーー」を開催 危機管理型水位計と河川カメラの運用を開始(葦波川) 袖ヶ浦市母子保健・食生活改善協議会 50周年記念式典を開催 「袖ヶ浦公園まつり」4年ぶりに開催
5月	アメリカンフットボールチーム「ZERO FIGHTERS」とホームタウンパートナーシップ協定締結 「Lily Festival」奈良輪小学校の児童が、東京ドイツ村から寄贈されたゆりを咲かせる 新型コロナウイルス感染症の感染症法上の取扱いが5類感染症に変更 「百目木公園まつり」4年ぶりに開催
6月	「こどもまんなか応援サポーター」宣言 議会定例会のインターネットライブ中継開始

7月	<p>中庁舎の耐震補強および大規模改修が完了・供用開始  「長浦地区地域包括支援センター」開設  書かない窓口「かんたん窓口システム」運用開始  「子ども議会」初開催  各種証明書(住民票など)の電子申請を開始  市内周遊型イベント「ガウラを探せ ためき探偵ジェリーの袖ヶ浦冒険日記」を開催  生成AI(ChatGPT)の試験導入</p>
8月	<p>子ども医療費助成制度の拡充  「飽富神社唯一社頭年中行事帳」を市指定文化財に指定</p>
9月	<p>「がうらっこ未来CANVAS ～ SODE JOB &amp; ART～」を開催  消防活動用無人航空機(ドローン)の運用開始  登校時の小・中学生一斉避難訓練を実施(子ども議会の意見を反映)  公用車に電気自動車導入</p>
10月	<p>第2回「そでがうらまつり ～アレワイサノサ～」を開催(袖ヶ浦音頭Ⅱによる踊り初開催)  「平川地区地域包括支援センター」開設  農畜産物直売所「ゆりの里」のレジ通過者が500万人を突破  「市危険物安全協会設立50周年記念式典」を開催  公共施設のLED化工事完了(中央・長浦おかのうえ図書館、平川・福王台・根形・久保田保育所、蔵波小学校体育館、昭和中学校体育館)</p>
11月	市長選挙および市議会議員補欠選挙(粕谷市長2期目の当選)
12月	動画企画「#袖が裏チャレンジ」スタート

袖ヶ浦市統計書  
令和5年版

令和6年3月発行

編集  
袖ヶ浦市総務部総務課